

oznaczenie sprawy: LM-W.ZP.260.1.2024

ZATWIERDZAM

DYREKTOR
Lasów Miejskich - Warszawa

Karol Podgórski

SPECYFIKACJA WARUNKÓW ZAMÓWIENIA (SWZ)

na:

04 STY. 2024

„Utrzymanie i konserwacja drewnianych urządzeń oraz urządzeń do odłowu dzików, a także przeglądy i konserwacja urządzeń na placach zabaw w kompleksach leśnych m.st. Warszawy.”

Kwota jaką Zamawiający zamierza przeznaczyć na sfinansowanie zamówienia
wynosi 500 000,00 PLN brutto

Rozdz. 1 Informacje o Zamawiającym

Nazwa Zamawiającego:
Zamawiającym jest: Miasto Stołeczne Warszawa
Adres: Pl. Bankowy 3/5, 00-950 Warszawa
NIP: 525-22-48-481
reprezentowane przez: Dyrektora Lasów Miejskich -Warszawa
Adres: ul. Korkowa 170A, 04-549 Warszawa
e-mail: sekretariat@lasymiejskie.waw.pl
godziny pracy: 7:30 – 15:30 – od poniedziałku do piątku

Rozdz. 2 Tryb udzielenia zamówienia. Informacje ogólne

1. Postępowanie prowadzone jest w **trybie podstawowym**, na podstawie art. 275 pkt 1 ustawy z dnia 11 września 2019 r. – Prawo zamówień publicznych (Dz.U. z 2023 r., poz. 1605), zwanej dalej ustawą.
2. Wykonawcą może być osoba fizyczna, osoba prawna albo jednostka organizacyjna nieposiadająca osobowości prawnej, która ubiega się o udzielenie zamówienia publicznego.
3. Wykonawcy ubiegający się wspólnie o udzielenie zamówienia mają obowiązek ustanowienia pełnomocnika do reprezentowania ich w postępowaniu o udzielenie zamówienia albo reprezentowania w postępowaniu i zawarcia umowy w sprawie zamówienia publicznego oraz ponoszą solidarną odpowiedzialność za wykonanie umowy i wniesienie należytego jej zabezpieczenia.
4. W każdym przypadku gdy wykonawcę reprezentuje pełnomocnik do oferty winno być załączone pełnomocnictwo określające jego zakres i podpisane przez osoby uprawnione do reprezentacji wykonawcy.
5. Informacje wymagane przepisami rozporządzenia Parlamentu Europejskiego i Rady (UE) 2016/679 z dnia 27 kwietnia 2016 r. w sprawie ochrony osób fizycznych w związku z przetwarzaniem danych osobowych i w sprawie swobodnego przepływu takich danych oraz uchylenia dyrektywy 95/46/WE (**ogólne rozporządzenie o ochronie danych**) zawiera załącznik nr 3 do SWZ.
6. Nie ujawnia się informacji stanowiących **tajemnicę przedsiębiorstwa** w rozumieniu przepisów ustawy z dnia 16 kwietnia 1993 r. o zwalczaniu nieuczciwej konkurencji, jeżeli Wykonawca, wraz z przekazaniem takich informacji, zastrzegł, że nie mogą być one udostępniane oraz wykazał, że zastrzeżone informacje stanowią tajemnicę przedsiębiorstwa. Jeśli Wykonawca nie dopełni obowiązków wynikających z ustawy, Zamawiający będzie miał podstawę uznania, że zastrzeżenie tajemnicy przedsiębiorstwa jest bezskuteczne i w związku z tym potraktuje daną informację, jako niepodlegającą ochronie i niestanowiącą tajemnicy przedsiębiorstwa w rozumieniu ustawy z dnia 16 kwietnia 1993 r. o zwalczaniu nieuczciwej konkurencji.

Rozdz. 3 Opis przedmiotu zamówienia

1. Przedmiotem zamówienia jest: Utrzymanie i konserwacja drewnianych urządzeń oraz urządzeń do odłowy dzików, a także przeglądy i konserwacja urządzeń na placach zabaw w kompleksach leśnych m.st. Warszawy.
2. Szczegółowy opis przedmiotu zamówienia stanowi **załącznik nr 1 do SWZ**.
3. Projektowane postanowienia umowy stanowiące **załącznik nr 2 do SWZ**.
4. Kody i nazwy Wspólnego Słownika Zamówień (CPV) opisujące przedmiot zamówienia:
50000000-5 – usługi naprawcze i konserwacje

50800000-3 – różne usługi w zakresie napraw i konserwacji

50870000-4 – Usługi w zakresie napraw i konserwacji wyposażenia placów zabaw

5. Zamawiający żąda wskazania przez wykonawcę w formularzu „OFERTA”, stanowiącym załącznik nr 4, części zamówienia, których wykonanie zamierza powierzyć podwykonawcom oraz podania nazw ewentualnych podwykonawców, jeżeli są już znani.
6. Zamawiający dopuszcza podwykonawstwo zgodnie z zapisami Projektowanych postanowień umowy stanowiących załącznik nr 2 do SWZ.
7. Zamawiający nie przewiduje opcji.
8. Wizja lokalna: Zamawiający nie przewiduje przeprowadzenia wizji lokalnej.

Rozdz. 4 Opis części zamówienia

Zamawiający nie dopuszcza składania ofert częściowych. Ze względów organizacyjnych i ekonomicznych nie jest zasadne dzielenie przedmiotu zamówienia na części. Brak podziału na części nie narusza zasady uczciwej konkurencji, ponieważ nie wpływa na krąg wykonawców zdolnych do wykonania zamówienia i nie stanowi bariery do ubiegania się o zamówienie małym i średnim przedsiębiorstwom.

Rozdz. 5 Informacja o zamówieniach, o których mowa w art. 214 ust. 1 pkt 7 ustawy

Zamawiający nie przewiduje udzielenia zamówień, o których mowa w art. 214 ust. 1 pkt 7 ustawy.

Rozdz. 6 Oferty wariantowe

Zamawiający nie dopuszcza składania ofert wariantowych.

Rozdz. 7 Termin wykonania zamówienia

Zamówienie będzie realizowane **od 18 stycznia 2024 r. do 20 grudnia 2024 r.**

Rozdz. 8 Informacja o warunkach udziału w postępowaniu

1. O udzielenie zamówienia mogą się ubiegać wykonawcy, którzy spełniają warunki udziału w postępowaniu dotyczące **zdolności technicznej lub zawodowej**, tj.:
 - 1) Wykonawca musi wykazać, iż w okresie ostatnich trzech lat przed upływem terminu składania ofert, a jeżeli okres prowadzenia działalności jest krótszy - w tym okresie, wykonał/wykonuje prace związane z konserwacją drewnianych urządzeń na kwotę co najmniej 350 000,00 zł brutto.
 - 2) Wykonawca musi wykazać, iż w okresie ostatnich trzech lat przed upływem terminu składania ofert, a jeżeli okres prowadzenia działalności jest krótszy - w tym okresie, wykonał/wykonuje prace związane z konserwacją drewnianych urządzeń na placach zabaw wraz z prowadzeniem dziennika placu zabaw oraz kontrolami funkcjonalnymi placu zabaw na kwotę co najmniej 40 000,00 zł brutto.
 - 3) Wykonawca musi wykazać, iż w okresie ostatnich trzech lat przed upływem terminu składania ofert, a jeżeli okres prowadzenia działalności jest krótszy - w tym okresie, wykonał/wykonuje prace związane z przeprowadzeniem minimum 5 przeglądów rocznych placów zabaw.

2. Spełnienie warunków, o których mowa w ust. 1 pkt 1), 2) i 3) należy udokumentować na wzorze określonym w załączniku nr 6 do SWZ oraz należy załączyć dokumenty potwierdzające należyte wykonanie wykazanych usług.
3. Wykonawcy mogą **wspólnie ubiegać się o udzielenie zamówienia** na zasadach określonych w art. 58 ustawy. Zgodnie z art. 117 ust. 1 ustawy, warunki określone w ust. 1 pkt 1), 2) i 3) niniejszego Rozdziału może zostać spełniony przez jednego z Wykonawców wspólnie ubiegających się o udzielenie zamówienia. W przypadku, o którym mowa w art. 117 ust. 3 ustawy wykonawcy wspólnie ubiegający się o udzielenie zamówienia dołączają do oferty oświadczenie, z którego wynika, które usługi objęte przedmiotem zamówienia wykonają poszczególni wykonawcy.
4. Wykonawca w celu potwierdzenia spełniania warunków udziału w postępowaniu, w odniesieniu do konkretnego zamówienia lub jego części, może polegać na zdolnościach technicznych lub zawodowych podmiotów udostępniających zasoby, niezależnie od charakteru prawnego łączących go z nimi stosunków prawnych. W takim przypadku Wykonawca składa wraz z ofertą zobowiązanie podmiotu udostępniającego zasoby do oddania mu do dyspozycji niezbędnych zasobów na potrzeby realizacji danego zamówienia lub inny podmiotowy środek dowodowy potwierdzający, że wykonawca realizując zamówienie, będzie dysponował niezbędnymi zasobami tych podmiotów.
5. Zamawiający odrzuci ofertę złożoną przez Wykonawcę niespełniającego warunków udziału w postępowaniu lub który nie złożył w przewidzianym terminie oświadczenia, o którym mowa w art. 125 ust. 1 ustawy, lub podmiotowego środka dowodowego, potwierdzających brak podstaw wykluczenia lub spełnianie warunków udziału w postępowaniu, lub innych dokumentów lub oświadczeń.

Rozdz. 9 Podstawy wykluczenia Wykonawcy z postępowania

1. O udzielenie zamówienia mogą się ubiegać Wykonawcy, którzy nie podlegają wykluczeniu z postępowania na podstawie art. 108 ust. 1 ustawy oraz na podstawie art. 7 ust. 1 ustawy z dnia 13 kwietnia 2022 r. o szczególnych rozwiązaniach w zakresie przeciwdziałania wspieraniu agresji na Ukrainę oraz służących ochronie bezpieczeństwa narodowego (Dz. U. z 2022 r. poz. 835) tj. Wykonawców, w stosunku do których zachodzą przesłanki którejkolwiek z okoliczności wskazanych w ww. artykułach.
2. Wykonawca jest zobowiązany wykazać, że nie podlega wykluczeniu z postępowania.
3. W przypadku, gdy Wykonawca polega na zdolnościach technicznych lub zawodowych innego podmiotu, Zamawiający zbada, czy nie zachodzą wobec podmiotów udostępniających te zasoby podstawy wykluczenia, o których mowa w art. 108 ust. 1.

Rozdz. 10 Podmiotowe środki dowodowe - składane na wezwanie Zamawiającego

1. Zamawiający - przed wyborem najkorzystniejszej oferty – z zastrzeżeniem art. 274 ust. 4 ustawy, wezwie Wykonawcę, którego oferta została najwyżej oceniona, do złożenia w wyznaczonym terminie, nie krótszym niż 5 dni aktualnych na dzień złożenia podmiotowych środków dowodowych zgodnie z załącznikiem nr 6 do SWZ, potwierdzających spełnianie warunków udziału w postępowaniu, a także wykazu osób skierowanych do realizacji zamówienia zgodnie z załącznikiem nr 7 do SWZ (w przypadku zadeklarowania w ofercie dysponowania osobą posiadającą uprawnienia do certyfikowania urządzeń zabawowych zgodnie z normami PN-EN1176 i PN-EN1177).
2. Oświadczenia i dokumenty, o których mowa w niniejszym rozdziale oraz w rozdziale 13 ust. 13, muszą spełniać wymagania określone w ustawie i w przepisach rozporządzenia Ministra Rozwoju, Pracy i Technologii z dnia 23.12.2020 r. ws. podmiotowych środków dowodowych oraz innych dokumentów lub oświadczeń, jakich może żądać zamawiający od wykonawcy, a także wymagania określone w rozporządzeniu Prezesa Rady Ministrów z dnia 30.12. 2020 r. ws. sposobu

sporządzania i przekazywania informacji oraz wymagań technicznych dla dokumentów elektronicznych oraz środków komunikacji elektronicznej w postępowaniu o udzielenie zamówienia publicznego lub konkursie.

Rozdz. 11 Informacje o środkach komunikacji elektronicznej, przy użyciu których zamawiający będzie komunikował się z wykonawcami, oraz informacje o wymaganiach technicznych i organizacyjnych sporządzania, wysyłania i odbierania korespondencji elektronicznej i informacja o osobach wyznaczonych do kontaktu

1. Postępowanie prowadzone jest w języku polskim.
2. W postępowaniu o udzielenie zamówienia publicznego, komunikacja między Zamawiającym a wykonawcami odbywa się przy użyciu Platformy e-Zamówienia, która jest dostępna pod adresem <https://ezamowienia.gov.pl> oraz poczty elektronicznej sekretariat@lasymiejskie.waw.pl
3. Korzystanie z Platformy e-Zamówienia jest bezpłatne.
4. Adres strony internetowej prowadzonego postępowania (link prowadzący bezpośrednio do widoku postępowania na Platformie e-Zamówienia):
<https://ezamowienia.gov.pl/mp-client/tenders/ocds-148610-6ea03c8e-aa29-11ee-a06e-7a3efa199397>
5. Postępowanie można wyszukać również ze strony głównej Platformy e-Zamówienia (przycisk „Przełóżdaj postępowania/konkursy”). Identyfikator (ID) postępowania na Platformie e-Zamówienia: [ocds-148610-6ea03c8e-aa29-11ee-a06e-7a3efa199397](https://ezamowienia.gov.pl/mp-client/tenders/ocds-148610-6ea03c8e-aa29-11ee-a06e-7a3efa199397)
6. Wykonawca zamierzający wziąć udział w postępowaniu o udzielenie zamówienia publicznego musi posiadać konto podmiotu „Wykonawca” na Platformie e-Zamówienia.
7. Szczegółowe informacje na temat zakładania kont podmiotów oraz zasady i warunki korzystania z Platformy e-Zamówienia, w tym minimalne wymagania techniczne dotyczące sprzętu używanego w celu korzystania z usług określa *Regulamin Platformy eZamówienia* oraz informacje zamieszczone w zakładce „Centrum pomocy”.
8. Wymagania techniczne i organizacyjne wysyłania i odbierania dokumentów elektronicznych, elektronicznych kopii dokumentów i oświadczeń oraz informacji przekazywanych przy ich użyciu opisane zostały w Instrukcjach interaktywnych zamieszczonych na e-zamówieniach.
https://epzpygmgrsicd.blob.core.windows.net/pod/2021/10/Oferty-3.2_20211016.pdf
9. Przeglądanie i pobieranie treści dokumentacji postępowania nie wymaga posiadania konta na Platformie e-Zamówienia ani logowania.
10. Sposób sporządzenia i przekazywania dokumentów elektronicznych lub dokumentów elektronicznych będących kopią elektroniczną treści zapisanej w postaci papierowej (cyfrowe odwzorowania) musi być zgodny z wymaganiami określonymi w rozporządzeniu Prezesa Rady Ministrów z 30 grudnia 2020 r. w sprawie sposobu sporządzania i przekazywania informacji oraz wymagań technicznych dla dokumentów elektronicznych oraz środków komunikacji elektronicznej w postępowaniu o udzielenie zamówienia publicznego lub konkursie (zw. dalej „Rozporządzeniem w sprawie wymagań dla dokumentów elektronicznych”) oraz rozporządzeniu Ministra Rozwoju, Pracy i Technologii z dnia 23 grudnia 2020r. w sprawie podmiotowych środków dowodowych oraz innych dokumentów lub oświadczeń, jakich może żądać zamawiający od wykonawcy (Dz.U. z 2020 poz.2415).
11. Dokumenty elektroniczne, o których mowa w §2 ust. 1 rozporządzenia Prezesa Rady Ministrów w sprawie wymagań dla dokumentów elektronicznych, sporządza się w postaci elektronicznej, w formatach danych określonych w przepisach rozporządzenia Rady Ministrów z 12 kwietnia 2012r., w sprawie *Krajowych Ram Interoperacyjności, minimalnych wymagań dla rejestrów publicznych i wymiany informacji w postaci elektronicznej oraz minimalnych wymagań dla systemów teleinformatycznych* (zw. dalej „Rozporządzeniem w sprawie Krajowych Ram Interoperacyjności”), z uwzględnieniem rodzaju przekazywanych danych i przekazuje się jako załączniki. W przypadku formatów, o których mowa w art. 66 ust.1 ustawy pzp, ww. regulacje

nie będą miały bezpośredniego zastosowania.

12. Informacje, oświadczenia lub dokumenty, inne niż wymienione w § 2 ust. 1 Rozporządzenia w sprawie wymagań dla dokumentów elektronicznych, przekazywane w postępowaniu sporządza się w postaci elektronicznej:

a) W formatach danych określonych w przepisach Rozporządzenia w sprawie Krajowych Ram Interoperacyjności (i przekazuje się jako załącznik), lub

b) Jako tekst wpisany bezpośrednio do wiadomości przekazywanej przy użyciu środków komunikacji elektronicznej (np. w treści „Formularza do komunikacji”).

13. Jeżeli dokumenty elektroniczne, przekazywane przy użyciu środków komunikacji elektronicznej, zawierają informacje stanowiące tajemnicę przedsiębiorstwa w rozumieniu przepisów ustawy z dnia 16 kwietnia 1993r. *o zwalczaniu nieuczciwej konkurencji* wykonawca w celu utrzymania poufności tych informacji, przekazuje je w wydzielonym i odpowiednio oznaczonym pliku wraz z jednoczesnym zaznaczeniem w nazwie pliku „*Dokument stanowiący tajemnicę przedsiębiorstwa*”.

14. Komunikacja w postępowaniu, z **wyłączeniem składania ofert** odbywa się drogą elektroniczną za pośrednictwem formularzy do komunikacji dostępnych w zakładce „Formularze” („Formularze do komunikacji”). Za pośrednictwem „*Formularzy do komunikacji*” odbywa się w szczególności przekazywanie wezwań, zawiadomień i zadawanie pytań. Formularze do komunikacji umożliwiają również dołączanie załącznika do przesyłanej wiadomości (przycisk „*dodaj załącznik*”). Komunikacja może się odbywać również za pośrednictwem poczty elektronicznej Zamawiającego na adres email: sekretariat@lasymiejskie.waw.pl

W przypadku załączników, które są zgodne z ustawą pzp lub Rozporządzeniem w sprawie wymagań dla dokumentów elektronicznych, opatrzone kwalifikowanym podpisem elektronicznym, podpisem zaufanym lub podpisem osobistym, mogą być opatrzone, zgodnie z wyborem wykonawcy/wykonawcy wspólnie ubiegającego się o udzielenie zamówienia/podmiotu udostępniającego zasoby, podpisem typu zewnętrznego lub wewnętrznego. W zależności od rodzaju podpisu i jego typu (zewnętrzny, wewnętrzny) dodaje się uprzednio podpisane dokumenty wraz z wygenerowanym plikiem podpisu (typ zewnętrzny) lub dokument z wszytym podpisem (typ wewnętrzny).

15. Możliwość korzystania w postępowaniu z „*Formularzy do komunikacji*” w pełnym zakresie wymaga posiadania konta „*Wykonawcy*” na platformie e-Zamówienia oraz zalogowania się na Platformie e-Zamówienia. Do korzystania z „*Formularzy do komunikacji*” służących do zadawania pytań dotyczących treści dokumentów zamówienia wystarczające jest posiadanie tzw. Konta uproszczonego na Platformie e-Zamówienia.

16. Wszystkie wysłane i odebrane w postępowaniu przez wykonawcę wiadomości widoczne są po zalogowaniu w podglądzie postępowania w zakładce „*Komunikacja*”.

17. Maksymalny rozmiar plików przesłanych za pośrednictwem „*Formularzy do komunikacji*” wynosi 150MB (wielkość ta dotyczy plików przesłanych jako załączniki do jednego formularza).

18. Minimalne wymagania techniczne dotyczące sprzętu używanego w celu korzystania z usług Platformy e-Zamówienia oraz informacje dotyczące specyfikacji połączenia określa Regulamin Platformy e-Zamówienia.

19. W przypadku problemów technicznych i awarii związanych z funkcjonowaniem Platformy e-Zamówienia użytkownicy mogą skorzystać ze wsparcia technicznego dostępnego pod numerem telefonu (32) 77 88 999 lub drogą elektroniczną poprzez formularz udostępniony na stronie internetowej <https://ezamowienia.gov.pl> w zakładce „Zgłoś problem”.

20. W szczególnie uzasadnionych przypadkach uniemożliwiających komunikację wykonawcy i Zamawiającego za pośrednictwem Platformy e-Zamówienia, Zamawiający dopuszcza komunikację za pomocą poczty elektronicznej na adres e-mail: sekretariat@lasymiejskie.waw.pl (nie dotyczy składania ofert).

Rozdz. 12 Termin związania ofertą

Wykonawca jest związany ofertą **do dnia 10.02.2024 r.**

Rozdz. 13 Opis sposobu przygotowywania oferty

1. Oferta wraz z załącznikami musi zostać sporządzona w języku polskim, złożona w postaci elektronicznej oraz podpisana kwalifikowanym podpisem elektronicznym, podpisem osobistym lub podpisem zaufanym pod rygorem nieważności. Złożenie oferty wymaga od wykonawcy zarejestrowania się i zalogowania na Platformie e-Zamówienia dostępnej pod adresem <https://ezamowienia.gov.pl>
2. Wykonawca może złożyć tylko jedną ofertę.
3. Treść oferty musi odpowiadać treści SWZ.
4. Zamawiający nie posługuje się interaktywnym formularzem oferty przewidzianym przez Platformę e-Zamówienia.
5. Ofertę należy złożyć na formularzu stanowiącym załącznik nr 4 do SWZ.
6. Wykonawca składa ofertę za pośrednictwem zakładki „oferty/wnioski”, widocznej w podglądzie postępowania po zalogowaniu się na konto Wykonawcy. Po wybraniu przycisku „złóż ofertę” system prezentuje okno składania oferty umożliwiające przekazanie dokumentów elektronicznych, w którym znajdują się dwa pola „drag&drop” („przeciągnij” i „upuść”) służące do dodawania plików. W polu „Wypełniony formularz oferty” należy dodać ofertę. W polu „Załączniki i inne dokumenty przedstawione w ofercie przez Wykonawcę” wykonawca dodaje dokumenty składane wraz z ofertą.
7. Jeżeli wraz z ofertą składane są dokumenty zawierające tajemnicę przedsiębiorstwa wykonawcy, w celu utrzymania poufności tych informacji, przekazuje je w wydzielonym i odpowiednio oznaczonym pliku, wraz z jednoczesnym zaznaczeniem w nazwie pliku „dokument stanowiący tajemnicę przedsiębiorstwa”. Zarówno załącznik stanowiący tajemnicę przedsiębiorstwa jak i uzasadnienie zastrzeżenia tajemnicy przedsiębiorstwa należy dodać w polu „Załączniki i inne dokumenty przedstawione w ofercie przez Wykonawcę”.
8. Oferta oraz pozostałe dokumenty wchodzące w skład oferty lub składane wraz z ofertą, które są zgodne z ustawą lub rozporządzeniem Prezesa Rady Ministrów w sprawie wymagań dla dokumentów elektronicznych opatrzone kwalifikowanym podpisem elektronicznym, podpisem zaufanym lub podpisem osobistym, mogą być opatrzone podpisem typu zewnętrznego lub wewnętrznego. W zależności od rodzaju podpisu i jego typu (zewnętrzny, wewnętrzny) w polu „Załączniki i inne dokumenty przedstawione w ofercie przez Wykonawcę” dodaje się uprzednio podpisane dokumenty wraz z wygenerowanym plikiem podpisu (typ zewnętrzny) lub dokument z wszytym podpisem (typ wewnętrzny).
9. W przypadku przekazywania dokumentu elektronicznego w formacie poddającym dane kompresji, opatrzenie pliku zawierającego skompresowane dokumenty kwalifikowanym podpisem elektronicznym, podpisem zaufanym lub podpisem osobistym, jest równoznaczne z opatrzeniem wszystkich dokumentów zawartych w tym pliku odpowiednio kwalifikowanym podpisem elektronicznym, podpisem zaufanym lub podpisem osobistym.
10. Oferta może być złożona tylko do upływu terminu składania ofert.
11. Wykonawca może przed upływem terminu składania ofert wycofać ofertę. Wykonawca wycofuje ofertę w zakładce „Oferty/wnioski” używając przycisku „Wycofaj ofertę”.
12. Maksymalny łączny rozmiar plików stanowiących ofertę lub składanych wraz z ofertą to 250 MB.
13. Do oferty dołącza się oświadczenia z art. 125 ust. 1 ustawy, zgodne ze wzorem zawartym w załączniku nr 5 i 5a do SWZ.

W przypadku wspólnego ubiegania się o zamówienie przez wykonawców, ww. oświadczenie składa każdy z tych wykonawców. Oświadczenia te potwierdzają brak podstaw wykluczenia oraz spełnianie warunków udziału w postępowaniu w zakresie, w jakim każdy z tych wykonawców wykazuje spełnianie warunków udziału w postępowaniu.

14. W przypadku polegania na zdolnościach lub sytuacji podmiotów udostępniających zasoby, wykonawca przedstawia, wraz z oświadczeniem, o którym mowa w art. 125 ust. 1 NPZP także oświadczenie podmiotu udostępniającego zasoby, potwierdzające brak podstaw wykluczenia tego podmiotu oraz odpowiednio spełnianie warunków udziału w postępowaniu w zakresie, w jakim wykonawca powołuje się na jego zasoby.

15. W celu potwierdzenia, że osoba działająca w imieniu Wykonawcy jest umocowana do jego reprezentowania Zamawiający żąda złożenia:

- 1) pełnomocnictwa lub innego dokumentu potwierdzającego umocowanie do reprezentowania Wykonawcy (jeżeli umocowanie do reprezentowania nie wynika z dokumentu rejestrowego);
- 2) postanowienie pkt 1 stosuje się odpowiednio do osoby działającej w imieniu wykonawców wspólnie ubiegających się o udzielenie zamówienia;
postanowienia pkt 1-2 stosuje się odpowiednio do osoby działającej w imieniu podmiotu udostępniającego zasoby na zasadach określonych w art. 118 ustawy.

Rozdz. 14 Wadium

1. Przystępujący do przetargu zobowiązany jest do złożenia wadium w wysokości 4 000,00 zł (słownie: cztery tysiące złotych).
2. Wadium musi obejmować pełen okres związania ofertą.
3. Wadium może być wniesione w jednej lub kilku formach wskazanych w art. 97 ust. 7 ustawy Pzp.
4. Wadium w pieniądzu należy wnieść na rachunek Zamawiającego: 48 10301508 0000 0005 5005 6038 z dopiskiem na przelewie: „wadium - postępowanie nr LM-W.ZP.260.1.2024”
5. Kopię polecenia przelewu lub wydruk z przelewu elektronicznego zaleca się złożyć wraz z ofertą.
6. Wadium musi wpłynąć na wskazany rachunek bankowy Zamawiającego najpóźniej przed upływem terminu składania ofert (decyduje data wpływu na rachunek bankowy Zamawiającego).
7. Wadium wnoszone w poręczeniach lub gwarancjach należy załączyć do oferty w oryginale w postaci dokumentu elektronicznego podpisanego kwalifikowanym podpisem elektronicznym przez wystawcę dokumentu i powinno zawierać następujące elementy:
 - a. nazwę dającego zlecenie (wykonawcy), beneficjenta gwarancji (zamawiającego), gwaranta/poręczyciela oraz wskazanie ich siedzib. Beneficjentem wskazanym w gwarancji lub poręczeniu musi być nazwa i adres zamawiającego
 - b. określenie wierzytelności, która ma być zabezpieczona gwarancją/poręczeniem,
 - c. kwotę gwarancji/poręczenia,
 - d. termin ważności gwarancji/poręczenia,
 - e. zobowiązanie gwaranta do zapłacenia kwoty gwarancji/poręczenia bezwarunkowo, na pierwsze pisemne żądanie zamawiającego, w sytuacjach określonych w art. 98 ust. 6 ustawy Pzp.
8. W przypadku, gdy wykonawca nie wniósł wadium lub wniósł w sposób nieprawidłowy lub nie utrzymywał wadium nieprzerwanie do upływu terminu związania ofertą lub złożył wnioski o zwrot wadium, w przypadku o którym mowa w art. 98 ust. 2 pkt 3 ustawy Pzp, zamawiający odrzuci ofertę na podstawie art. 226 ust. 1 pkt 14 ustawy Pzp.
9. Zamawiający dokona zwrotu wadium na zasadach określonych w art. 98 ust. 1–5 ustawy Pzp.
10. Zamawiający zatrzymuje wadium wraz z odsetkami na podstawie art. 98 ust. 6 ustawy Pzp.

Rozdz. 15 Sposób oraz termin składania ofert

1. **Miejsce składania ofert:** <https://ezamowienia.gov.pl>
2. **Termin składania ofert: do dnia 12.01.2024 r. do godziny 10:00.**
Decyduje data oraz dokładny czas (hh:mm:ss) generowany wg czasu lokalnego serwera synchronizowanego z zegarem Głównego Urzędu Miar.
3. **Termin otwarcia ofert: dnia 12.01.2024 r. o godz. 10:30.**
4. Niezwłocznie po otwarciu ofert Zamawiający udostępni na stronie internetowej prowadzonego postępowania informacje dotyczące:
 - 1) nazw albo imion i nazwisk oraz siedzib lub miejsc prowadzonej działalności gospodarczej albo miejsc zamieszkania Wykonawców, których oferty zostały otwarte,
 - 2) cen zawartych w ofertach.

Rozdz. 16 Sposób obliczenia ceny. Informacje dotyczące walut obcych

1. Wykonawca określi cenę netto w „OFERCIE”.
2. **Cena brutto oferty** powinna obejmować wszystkie elementy cenotwórcze realizacji zamówienia, warunki i obowiązki umowne określone w Projektowanych postanowieniach umowy (**w tym podatek od towarów i usług – VAT**) oraz ma zawierać wszelkie opłaty publicznoprawne, w tym z uwzględnieniem postanowień ust. 4.
3. Cena oferty i składniki cenotwórcze podane przez Wykonawcę będą stałe przez okres realizacji Umowy i nie będą mogły podlegać zmianie, z zastrzeżeniem postanowień zawartych w Projektowanych postanowieniach umowy.
4. Jeżeli została złożona oferta, której wybór prowadziłby do powstania u Zamawiającego obowiązku podatkowego zgodnie z ustawą z dnia 11 marca 2004 r. o podatku od towarów i usług, dla celów zastosowania kryterium Ceny, Zamawiający dolicza do przedstawionej w tej ofercie ceny kwotę podatku od towarów i usług, którą miałyby obowiązek rozliczyć. Wykonawca w „Formularzu ofertowym” (wzór w **załączniku nr 4 do SWZ**) ma obowiązek:
 - 1) poinformowania Zamawiającego, że wybór jego oferty będzie prowadził do powstania u Zamawiającego obowiązku podatkowego,
 - 2) wskazania nazwy (rodzaju) towaru lub usługi, których dostawa lub świadczenie będą prowadziły do powstania u Zamawiającego obowiązku podatkowego,
 - 3) wskazania wartości towaru lub usługi objętego obowiązkiem podatkowym Zamawiającego, bez kwoty podatku;
 - 4) wskazania stawki podatku od towarów i usług, która zgodnie z wiedzą wykonawcy, będzie miała zastosowanie.
5. Zamawiający nie przewiduje możliwości prowadzenia rozliczeń w walutach obcych. Rozliczenia między Wykonawcą a Zamawiającym będą dokonywane w złotych polskich.
6. Cena oferty ma być wyrażona w złotych polskich z dokładnością do 1 grosza, to znaczy z dokładnością do dwóch miejsc po przecinku.
7. Zamawiający poprawi oczywiste omyłki pisarskie oraz oczywiste omyłki rachunkowe w ofercie i uwzględni konsekwencje rachunkowe dokonanych poprawek, w następujący sposób:

- 1) w przypadku, gdy Wykonawca poda cenę oferty, ceny jednostkowe z dokładnością większą niż do dwóch miejsc po przecinku lub dokonał ich nieprawidłowego zaokrąglenia, Zamawiający dokona przeliczenia podanych w ofercie cen do dwóch miejsc po przecinku, stosując następującą zasadę: podane w ofercie kwoty zostaną zaokrąglone do pełnych groszy, przy czym końcówki poniżej 0,5 grosza zostaną pominięte, a końcówki 0,5 grosza i wyżej zostaną zaokrąglone do 1 grosza,
 - 2) w przypadku, gdy łączna wartość danej czynności nie odpowiada iloczynowi cen jednostkowych i ilości, Zamawiający przyjmie, że prawidłowo podane są ceny jednostkowe i ilości.
8. Zamawiający informuje, że nie przewiduje możliwości udzielenia Wykonawcy zaliczek na poczet wykonania zamówienia.

Rozdz. 17 Opis kryteriów oceny ofert wraz z podaniem wag tych kryteriów i sposobu oceny ofert

1. Oceniane będą wyłącznie oferty nieodrzucone.
2. Przy wyborze najkorzystniejszej oferty, Zamawiający będzie kierował się niżej opisanymi kryteriami:

KRYTERIUM	WAGA
Nr 1 – Cena brutto	60 %
Nr 2 - Czas naprawy lub demontażu w trybie interwencyjnym dla urządzeń zagrażających bezpieczeństwu osób (maksymalny możliwy czas naprawy lub demontażu wynosi 12 godzin od otrzymania zlecenia)	20 %
Nr 3 - Gwarancja utrzymania parametrów jakościowych i technicznych przez wymieniany/remontowany element	10 %
Nr 4 - Posiadanie uprawnień do certyfikacji urządzeń zabawowych zgodnie z normą PN-EN 1176 i PN-EN 1177	10%

Sposób obliczania ceny (kryterium nr 1):

$$P_c = \frac{C_{min}}{C_{ob}} \times 60 \text{ pkt.}$$

gdzie:

C_{min} – najniższa cena spośród badanych ofert

C_{ob} – cena oferowana w badanej ofercie

P_c – liczba punktów za kryterium ceny, przyznana badanej ofercie

Maksymalną liczbę punktów (60 pkt.) otrzyma oferta wykonawcy, który zaproponuje najniższą cenę brutto, natomiast pozostałe oferty otrzymają odpowiednio mniejszą liczbę punktów zgodnie z powyższym wzorem.

Wartość punktowa kryterium nr 2 – Czas naprawy lub demontażu w trybie interwencyjnym dla urządzeń zagrażających bezpieczeństwu osób (maksymalny możliwy czas naprawy lub demontażu wynosi 12 godzin od otrzymania zlecenia),
punktowana będzie następująco:

- do 4 godzin włącznie od otrzymania zlecenia – 20 pkt;
- powyżej 4 godzin do 8 godzin włącznie od otrzymania zlecenia – 10 pkt;

- powyżej 8 godzin włącznie do 12 godzin od otrzymania zlecenia – 0 pkt.

Punkty w ramach kryterium nr 2 zostaną przyznane w skali punktowej od 0 do 20 punktów, na podstawie informacji zawartych w Druku Oferty;

W sytuacji niewypełnienia Druku Oferty w punkcie „Czas naprawy lub demontażu w trybie interwencyjnym dla urzędzeń zagrażających bezpieczeństwu osób (maksymalny możliwy czas naprawy lub demontażu wynosi 12 godzin od otrzymania zlecenia)” oferta Wykonawcy w ramach przedmiotowego kryterium oceny otrzyma 0 pkt.

Wartość punktowa kryterium nr 3 – Gwarancja utrzymania parametrów jakościowych i technicznych przez wymieniany/remontowany element (do wyboru: 12; 24; 36 lub więcej miesięcy), punktowana będzie następująco:

- 36 miesięcy (lub więcej:) – 10 pkt;
- 24 miesięcy – 5 pkt;
- 12 miesięcy – 0 pkt.

Punkty w ramach kryterium nr 3 zostaną przyznane w skali punktowej od 0 do 10 punktów, na podstawie informacji zawartych w Druku Oferty;

W sytuacji niewypełnienia Druku Oferty w punkcie „Gwarancja utrzymania parametrów jakościowych i technicznych przez wymieniany/remontowany element” oferta Wykonawcy w ramach przedmiotowego kryterium oceny otrzyma 0 pkt.

Wartość punktowa kryterium nr 4 – Posiadanie uprawnień do certyfikacji urzędzeń zabawowych zgodnie z normą PN-EN 1176 i PN-EN 1177, punktowana będzie następująco:

- Wykonawca dysponuje osobą posiadającą ww. uprawnienia – 10 pkt;
- Wykonawca nie dysponuje osobą posiadającą ww. uprawnienia – 0 pkt.

Punkty w ramach kryterium nr 4 zostaną przyznane w skali punktowej od 0 do 10 punktów, na podstawie informacji zawartych w Druku Oferty;

W sytuacji niewypełnienia Druku Oferty w punkcie „Posiadanie uprawnień do certyfikacji urzędzeń zabawowych zgodnie z normą PN-EN 1176 i PN-EN 1177” oferta Wykonawcy w ramach przedmiotowego kryterium oceny otrzyma 0 pkt.

3. Ocena ofert zostanie przeprowadzona wyłącznie w oparciu o przedstawione powyżej kryteria.

4. Maksymalna łączna liczba punktów jaką może uzyskać oferta w ramach każdej części zamówienia wynosi – 100 pkt. Wykonawca uzyska łączną liczbę punktów wynikającą z sumy punktów uzyskanych w poszczególnych kryteriach.

5. Punkty będą liczone z dokładnością do dwóch (2) miejsc po przecinku, stosując powszechne zasady zaokrąglania.

6. Przy ocenie ofert wartość wagowa wyrażona w procentach będzie wyrażona w punktach (1% = 1 pkt). Punkty w ramach kryterium oceny ofert przyznane zostaną do 2 miejsca po przecinku (na zasadzie „odcięcia” kolejnych cyfr).

7. Za najkorzystniejszą ofertę uważa się ofertę, która uzyska największą liczbę punktów będącą sumą punktacji w obu kryteriach wskazanych w ust. 2.

8. Zamawiający jako najkorzystniejszą ofertę wybierze ofertę Wykonawcy, która uzyska największą liczbę punktów w ramach kryterium oceny ofert.

Rozdz. 18 Informacje dotyczące zabezpieczenia należytego wykonania umowy

Zamawiający nie wymaga wniesienia zabezpieczenia należytego wykonania umowy.

Rozdz. 19 Informacja o formalnościach, jakie muszą zostać dopełnione po wyborze oferty w celu zawarcia umowy ws. zamówienia publicznego

1. Zamawiający zawiadomi o wyniku postępowania, zgodnie z przepisami ustawy, poprzez stronę zamawiającego.
2. Z wybranym Wykonawcą Zamawiający podpisze Umowę o wykonanie zamówienia, w terminie określonym w art. 308 ustawy.
3. Zamawiający powiadomi wybranego Wykonawcę o miejscu i terminie podpisania Umowy w sposób podany w ust. 1.
4. Jeżeli zostanie wybrana oferta Wykonawców wspólnie ubiegających się o udzielenie zamówienia, Zamawiający może zażądać przed podpisaniem Umowy kopii umowy regulującej ich współpracę w zakresie obejmującym wykonanie zamówienia. Z treści powyższej umowy powinny w szczególności wynikać: zasady współdziałania, zakres współuczestnictwa i podział obowiązków Wykonawców w wykonaniu przedmiotu zamówienia.
5. Przed zawarciem Umowy, wybrany Wykonawca:
 - 1) przekaże Zamawiającemu informacje niezbędne do wpisania do treści Umowy, np. imiona i nazwiska uprawnionych osób, które będą reprezentować Wykonawcę przy podpisaniu umowy, koordynacji itp.;
 - 2) przekaże wszelkie informacje, oświadczenia lub dokumenty istotne dla określenia skutków na gruncie rozliczeń publicznoprawnych.

Rozdz. 20 Projektowane postanowienia umowy ws. zamówienia publicznego

1. Zamawiający wymaga od wybranego Wykonawcy zamówienia zawarcia umowy w sprawie zamówienia publicznego na warunkach określonych w Projektowanych postanowieniach umowy, stanowiących **załącznik nr 2 do SWZ**.
2. Projektowane postanowienia umowy przed zawarciem zostaną uzupełnione o niezbędne informacje dotyczące w szczególności Wykonawcy oraz wartości umowy.

Rozdz. 21 Pouczenie o środkach ochrony prawnej przysługujących Wykonawcy

1. Wykonawcy oraz innemu podmiotowi przysługują środki ochrony prawnej opisane w Dziale IX ustawy, jeżeli ma lub miał interes w uzyskaniu zamówienia oraz poniósł lub może ponieść szkodę w wyniku naruszenia przez Zamawiającego przepisów ustawy.
2. Odwołanie przysługuje na niezgodną z przepisami ustawy czynność Zamawiającego podjętą w postępowaniu o udzielenie zamówienia lub zaniechanie czynności w postępowaniu o udzielenie zamówienia publicznego, do której Zamawiający był zobowiązany na podstawie ustawy.

Rozdz. 22 Postanowienia końcowe

1. Wykonawca ponosi koszty związane z przygotowaniem i złożeniem oferty.
2. Przywołane w SWZ załączniki stanowią jej integralną część i są udostępnione przez Zamawiającego w wersji edytowalnej.

Wykaz załączników do SWZ:

załącznik nr 1a – Opis przedmiotu zamówienia,

załącznik nr 1b – Wykaz placów zabaw dla których, Wykonawca będzie realizował naprawy, utrzymanie i konserwację istniejących urządzeń zabawowych a także przeglądy okresowe,

załącznik nr 1c – Opis przedmiotu zamówienia – część dotycząca placów zabaw wskazanych w załączniku nr 1b

załącznik nr 2 - Projektowane postanowienia umowy,

załącznik nr 3 - Informacje wymagane przepisami ogólnego rozporządzenia o ochronie danych,

załącznik nr 4 – OFERTA,

załączniki nr 4a, 4b, 4c – Formularze cenowe,

załącznik nr 5 - Oświadczenie z art. 125 ust. 1 ustawy Pzp,

załącznik nr 5a - Oświadczenie z art. 125 ust. 1 ustawy Pzp,

załącznik nr 6 – Oświadczenie o dysponowaniu potencjałem technicznym – wzór,

załącznik nr 7 - WYKAZ OSÓB SKIEROWANYCH DO REALIZACJI ZAMÓWIENIA.

SZCZEGÓŁOWY OPIS PRZEDMIOTU ZAMÓWIENIA

Utrzymanie i konserwacja drewnianych urządzeń oraz urządzeń do odłowy dzików
w kompleksach leśnych m.st. Warszawy

Wskazania wykonawcze

I

1. Warunki i sposób konserwacji urządzeń w Lasach Miejskich - Warszawa:

1) w ramach konserwacji przewiduje się wykonywanie następujących prac:

a) wymianę zniszczonych elementów urządzeń wchodzących w daną część zamówienia lub uzupełnienie brakujących elementów, materiały zapewnia Wykonawca. Koszt materiałów niezbędnych do wymiany zawarty jest w cenie czynności,

b) czyszczenie urządzeń, plansz dydaktycznych, informacyjnych z wszelkiego rodzaju zanieczyszczeń, uniemożliwiających użytkowanie zgodnie z przeznaczeniem,

c) malowanie i impregnowanie naprawionych lub wymienionych elementów urządzenia tak, aby kolor naprawianego lub wymienianego elementu nie odbiegał od konserwowanego urządzenia, zabezpieczenie elementów wkopywanych w grunt,

d) demontaż elementów urządzeń zniszczonych,

e) Wykonawca zobowiązuje się do odbioru i utylizacji zdemontowanych elementów urządzeń zniszczonych,

f) oczyszczenie powierzchni przed malowaniem oraz malowanie impregnatem

elementów drewnianych istniejących urządzeń;

2) zamienne elementy drewniane powinny być wykonane z gatunków drewna wskazanych w **Wykazie czynności**. W przypadku nie podania gatunku drewna - dopuszcza się wszystkie gatunki;

3) drewno musi być okorowane, bez wycieków żywicy bądź innych substancji towarzyszących odpowiedniemu gatunkowi drewna oraz oszlifowane w sposób zapewniający bezpieczeństwo osobom korzystającym z urządzeń, bez zgnilizny, bez pęknięć, bez zakorka, bez zabitki (martwicy bocznej), bez chodników owadzych, przebarwień np. sinizny, zaparzenia, fałszywej twardzieli, wewnętrznego bielu, nie dopuszcza się drewna z posuszu, wymagane drewno o wilgotności 10-20 %;

4) wymieniane lub uzupełniane elementy urządzeń rekreacyjno-turystycznych, należy impregnować preparatami na bazie rozpuszczalników naturalnych, dopuszczonymi do stosowania przy tego typu urządzeniach i o takim samym kolorze jakie posiada naprawiane urządzenie,

5) wszystkie wymienione elementy drewniane, które znajdują się w ziemi muszą być impregnowane preparatami pochodzenia organicznego na bazie smoły (typu lepik, smoła bitumiczna), izolacje należy wykonać do wysokości 5 cm nad poziom gruntu; przed przystąpieniem

do zakopywania w gruncie elementów drewnianych należy powiadomić przedstawiciela Zamawiającego w celu wykonania oceny i odbioru wykonanych zabezpieczeń,

6) Zamawiający może zlecić wymianę elementów urządzenia bez konieczności ich impregnowania,

7) teren robót należy zabezpieczyć przed dostępem osób postronnych.

2. Za zabezpieczenie terenu wokół remontowanego urządzenia oraz podczas malowania odpowiada Wykonawca.

3. Wykonawca ponosi pełną odpowiedzialność za roszczenia osób trzecich wynikające ze złego zabezpieczenia impregnowanych urządzeń (elementów) przed kontaktem impregnatu z powierzchnią ubrań, ciała itp.

II

1. Wymiana zniszczonych elementów urządzeń (kody czynności wym-...., jednostki miary m², m³, mb, szt, dkszt – w zależności od konkretnej pozycji czynności) obejmuje:

1) demontaż zniszczonego elementu i montaż nowego,

2) w przypadku braku elementu - montaż nowego,

3) po naprawie elementu, należy sprawdzić stan urządzenia, a w szczególności łączeń elementów urządzenia, które mogły zostać uszkodzone lub rozregulowane podczas wymiany i dokonać niezbędnych prac naprawczych i regulacyjnych.

4) Wykonawca zobowiązuje się do odbioru i utylizacji zdemontowanych elementów urządzeń.

2. Jednokrotne malowanie impregnatem drewnianych urządzeń (kod czynności: MAL-TUR, j.m. m²) obejmuje:

1) oczyszczenie powierzchni przed malowaniem z wszelkiego rodzaju zanieczyszczeń, mchów, resztek kory itp. tak aby umożliwić właściwe działanie preparatu impregnującego oraz zapewnić pożądany efekt wizualny i estetyczny, a w przypadku powierzchni silnie zanieczyszczonych (np. pomalowane graffiti), taką powierzchnię należy oszlifować przed przystąpieniem do malowania,

2) malowanie preparatem impregnującym o takim samym kolorze jakie posiada konserwowane urządzenie.

3. Likwidacja urządzeń (kody czynności dem-...., j.m. szt.) obejmuje :

1) demontaż urządzeń zniszczonych,

2) Wykonawca zobowiązuje się do odbioru i utylizacji zdemontowanych urządzeń bezpośrednio po demontażu, Zamawiający nie wyznacza miejsc do składowania zdemontowanych urządzeń na terenie obwodów leśnych.

4. Drobne naprawy urządzeń obejmują prace związane z likwidacją uszkodzeń wynikających z bieżącej eksploatacji urządzeń (kod czynności: NAPR-TUR, j.m. szt.):

1) prace wykonane bez użycia materiału drewnianego np. wyrównanie powierzchni urządzenia itp.,

2) prace z użyciem metalowych elementów łączących takich jak gwoździe, śruby, w celu poprawy mocowania elementów urządzeń itp.,

3) prace poprawiające stabilizację urządzeń w gruncie itp.

5. Demontaż miejsca ogniskowego obejmuje (kod czynności: DEM-OGN, j.m. szt.)

1) usunięcie betonowego obramowania paleniska, uzupełnienie, wyrównanie i zagęszczenie powierzchni powstałego zagłębienia a następnie utylizację powstałych odpadów.

6. Wymiana planszy informacyjno-edukacyjnej z materiałem wykonawcy (kod czynności: WYM-PLAN2, j.m. m²), lub z materiałem zapewnionym przez Zamawiającego (WYM-PLAND, j.m. szt.) obejmuje:

- 1) demontaż planszy ze stelaża i montaż nowej,
- 2) w przypadku braku planszy - montaż nowej,
- 3) materiał tj. planszę wykonaną na blasze ocynkowanej gr. 0,75 mm, zabezpieczonej folią UV – antygrafitti dostarcza Wykonawca na swój koszt (WYM-PLAN2), w przypadku WYM-PLAND – materiał zapewnia Zamawiający,
- 4) projekt graficzny planszy zapewnia Zamawiający.

7. Naprawa pańnika (kody czynności O-PAŚ 1-5, j.m. w zależności od pozycji czynności: szt, mb, m², dkst,):

drobne naprawy typu wymiana deski w poszyciu dachowym, szczelbi drabiny na siano, naprawa posadowienia, itp.

8. Malowanie piktogramów (kody czynności: MAL-PIKT, j.m. szt.)

1) szablony w formatach B5 – A4 dostarcza Wykonawca, po wcześniejszej akceptacji wzorów (grafiki szablonu) przez Zamawiającego,

2) każdorazowe miejsce naniesienia piktogramu wskazuje Zamawiający,

3) Wykonawca przygotowuje powierzchnię pod malowany piktogram, np. poprzez zdarcie wierzchniej warstwy kory drzewa lub zdarcie starego piktogramu,

4) na życzenie Zamawiającego użycie farby fluoroscencyjnej.

9. Utrzymanie miejsc pamięci:(kod czynności: MJSC-PAM, j.m. szt.)

1) utrzymanie czystości, wymiana zniczy,

2) pielęgnacja istniejącej roślinności, grabienie liści, pielenie chwastów w bezpośrednim sąsiedztwie miejsc pamięci.

10. Odłownie (PRZEN-OD 1-4):

- 1) przenoszenie,
- 2) montaż,
- 3) demontaż.

Wszelkie materiały zapewnia Wykonawca. Koszt materiałów niezbędnych do wymiany, czyszczenia, impregnowania zawarty jest w cenie danej czynności.

Wynagrodzenie oprócz czynności konserwacyjnej i materiałów zawiera także wszelkie koszty związane z: używaniem sprzętu wykorzystywanego do świadczenia przedmiotu umowy, jak i drobne materiały typu: gwoździe, podkładki, nakrętki, wkręty, śruby, paliwo do samochodu, paliwo do sprzętu wykorzystywanego przy świadczeniu przedmiotu umowy, smary, farba do metalu, impregnat do wymienianych bądź naprawianych elementów urządzeń zarówno do elementów zewnętrznych jak i wkopywanych w ziemię, dowóz materiałów na miejsce świadczenia usługi, również koszty związane z montażem w ziemi urządzeń.

III

Schematy urządzeń:

1. kłoda, pniak

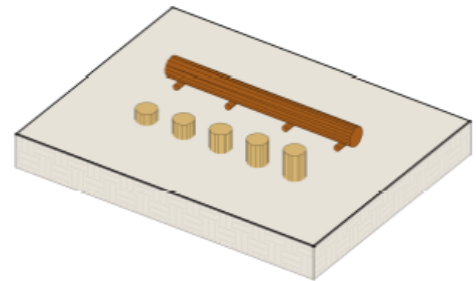
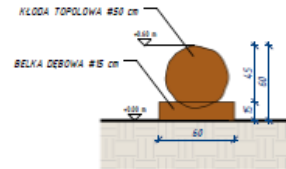
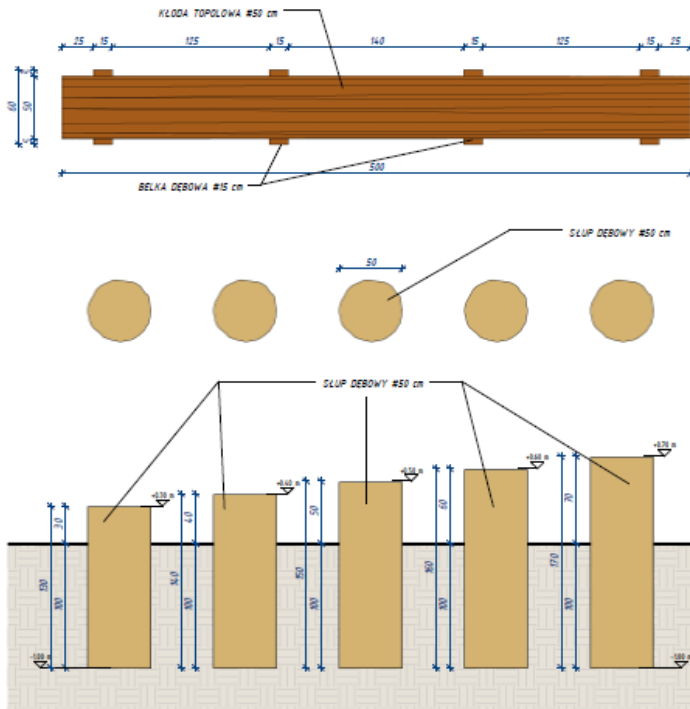

2. Tablica informacyjna

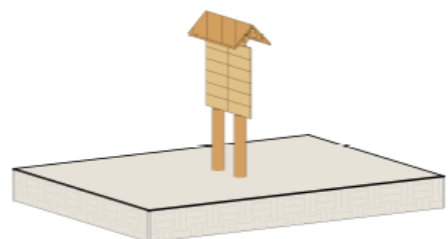
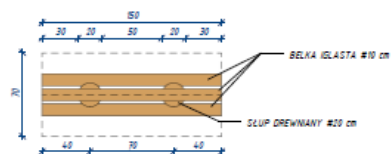
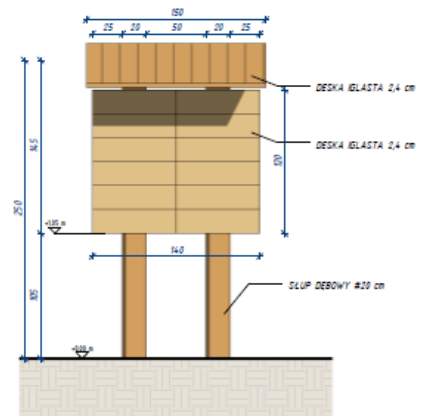
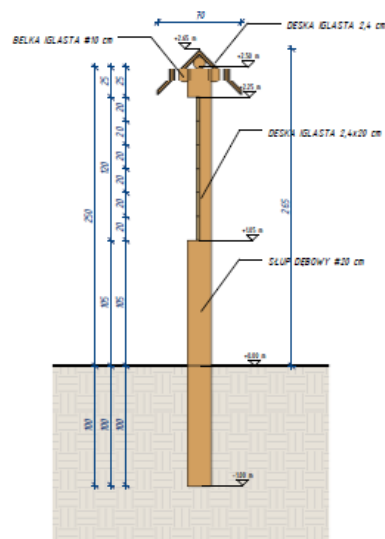

3. Tablica informacyjno-edukacyjna

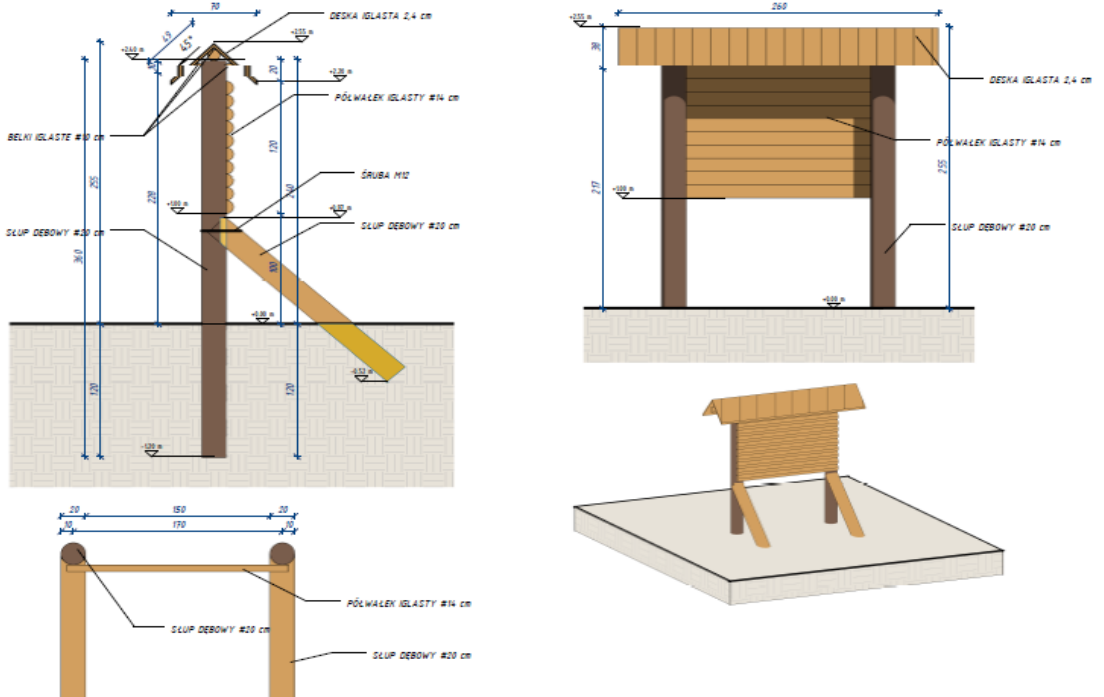

4. Stojak na rowery

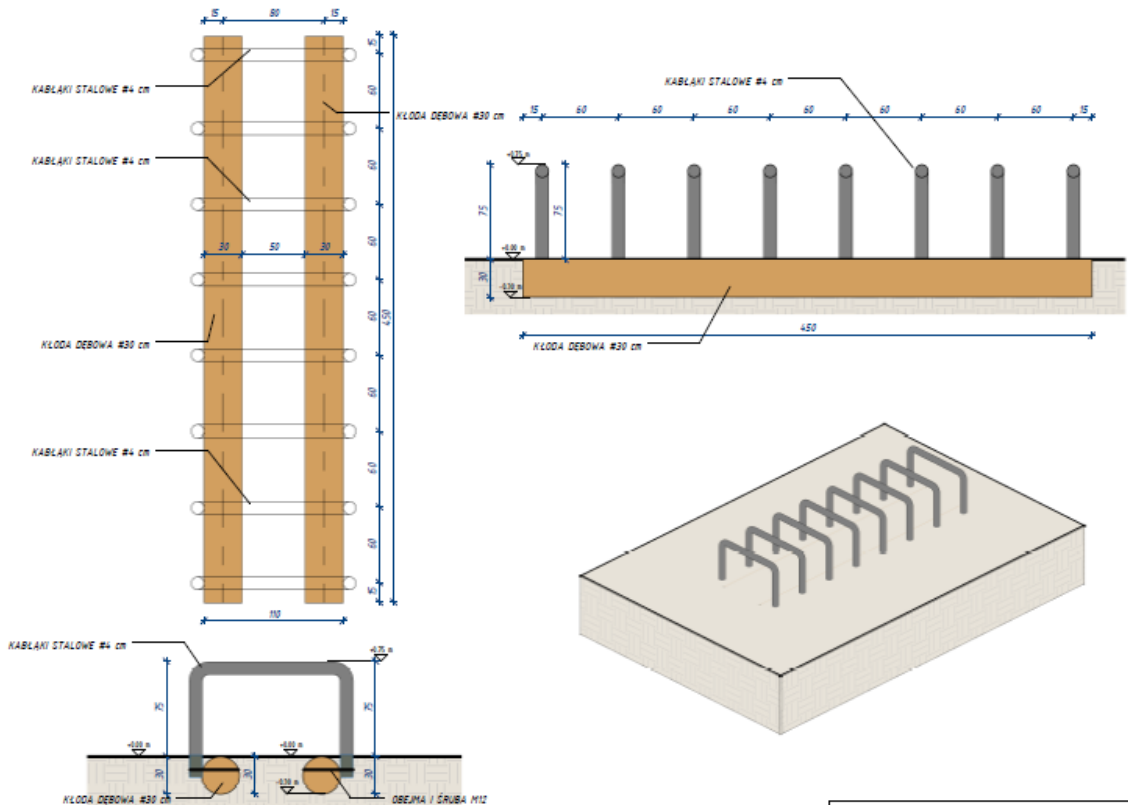

5. Ławka

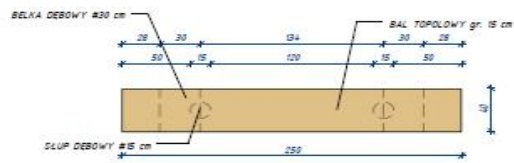
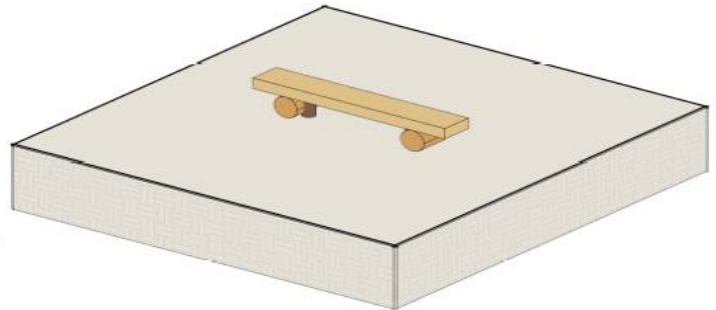
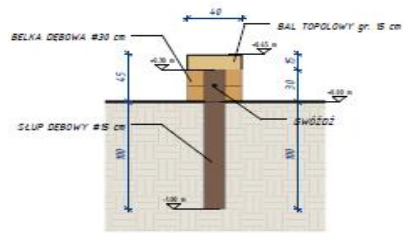

6. Stół

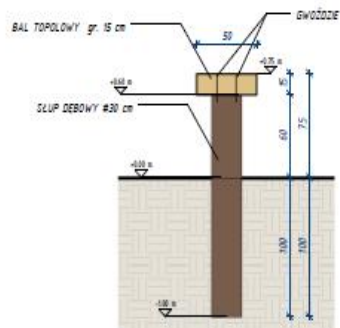
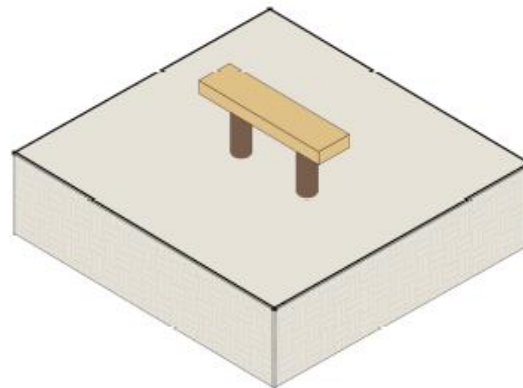
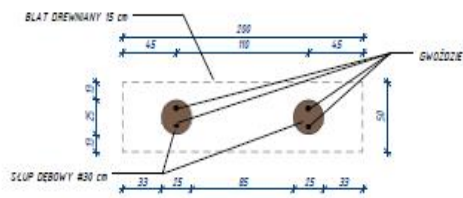

7. Ogrodzenie

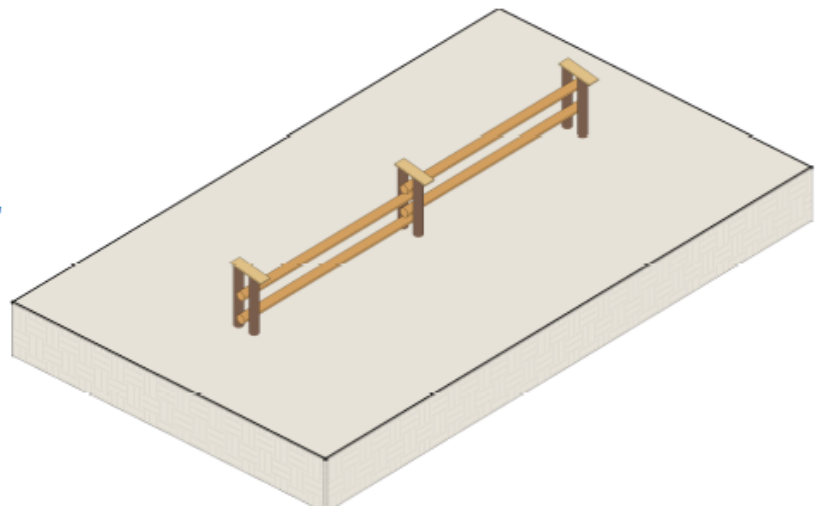
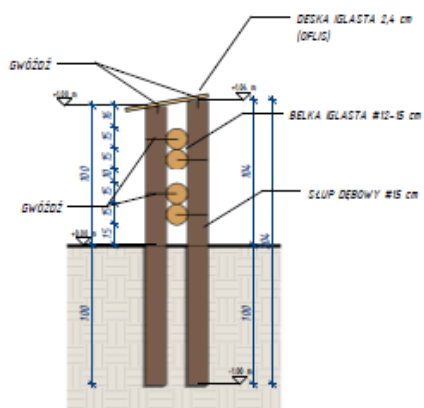
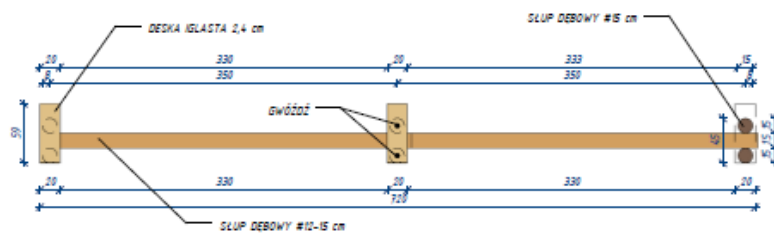

8. Kosz na śmieci

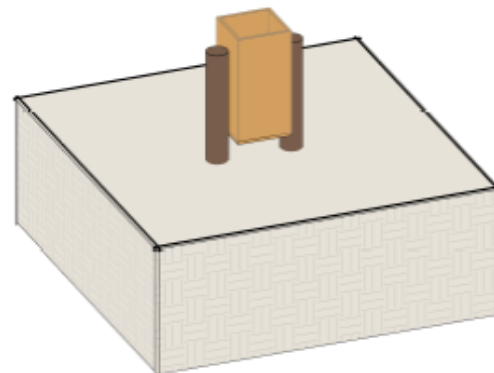
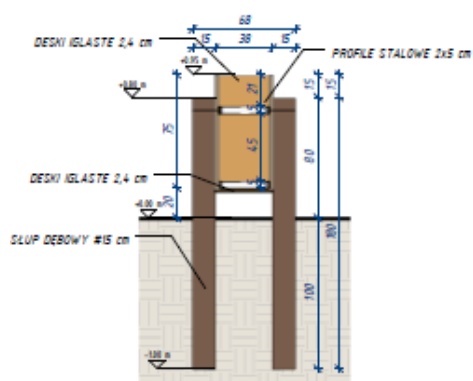
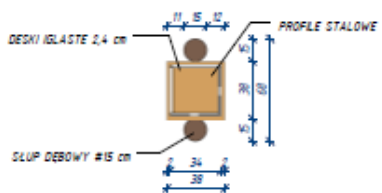

9. Sylwetki zwierząt

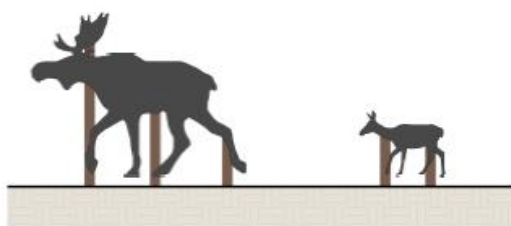
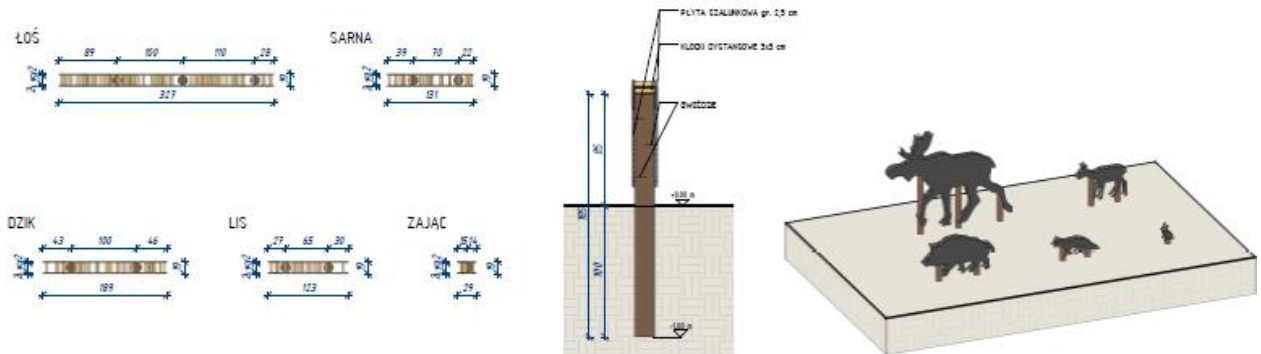

10. Biblioteka leśna

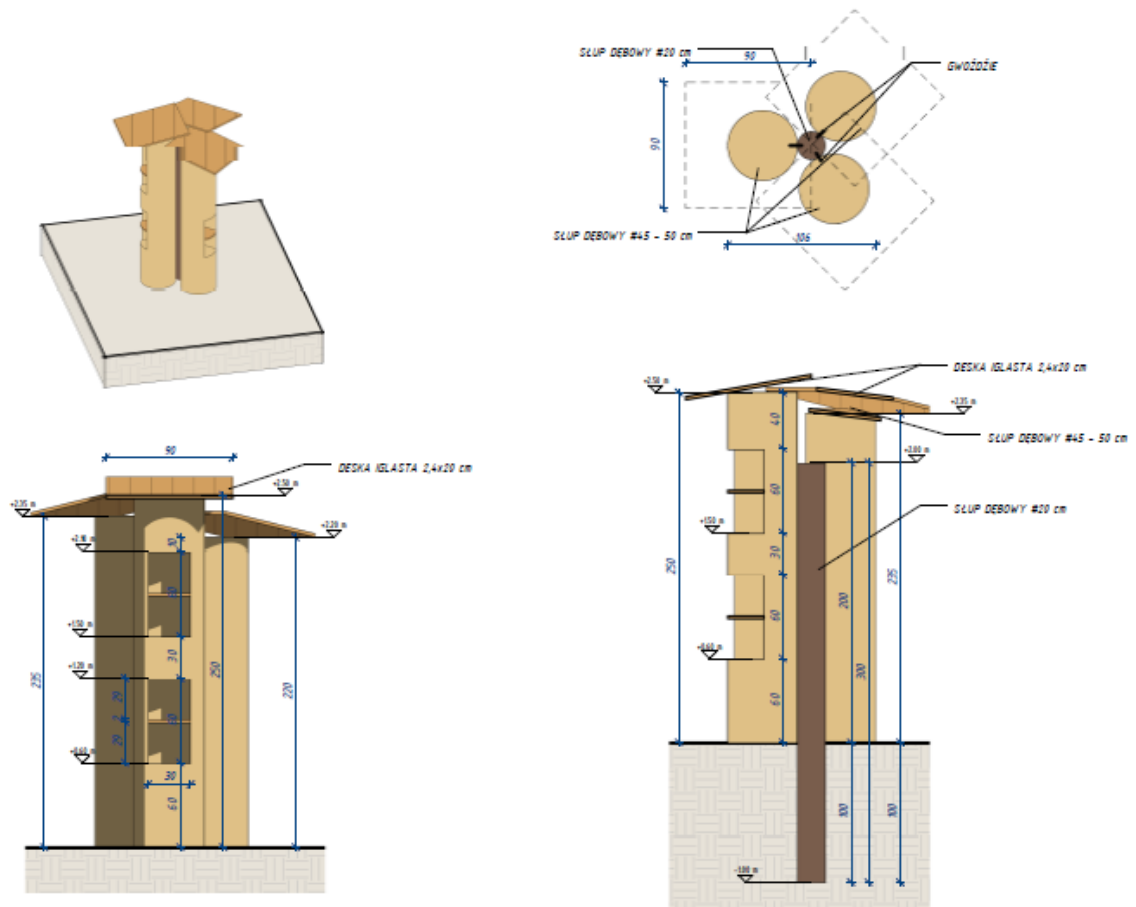

11. Ławka z oparciem

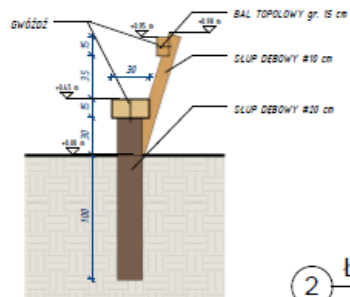
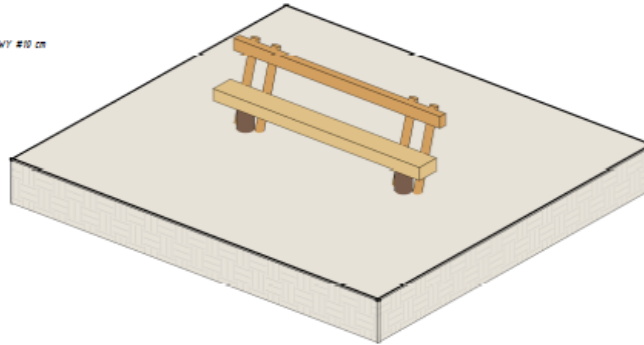
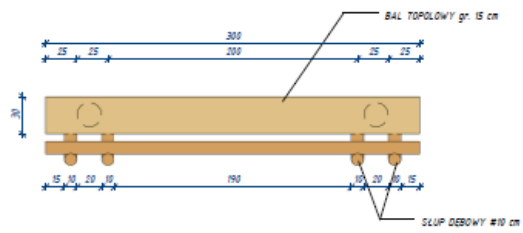

2) ŁAWKA Z OPARCIEM

12. Słupek kontrolny

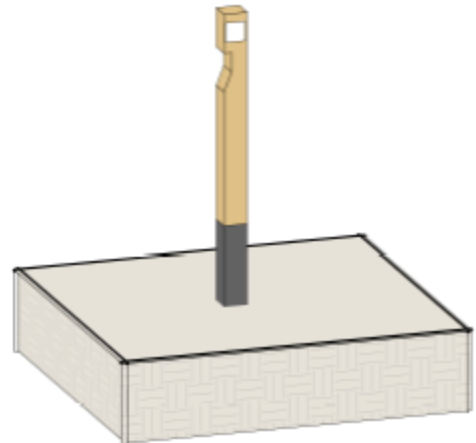
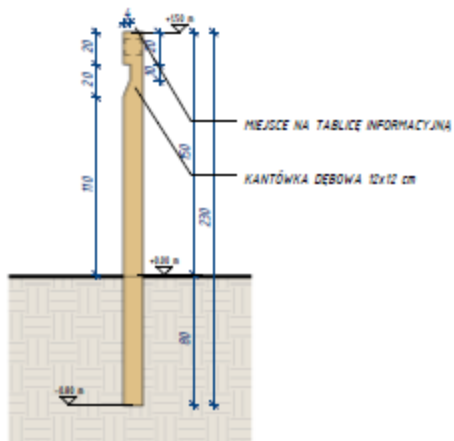
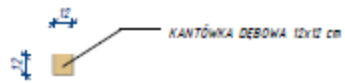

15. Drażki

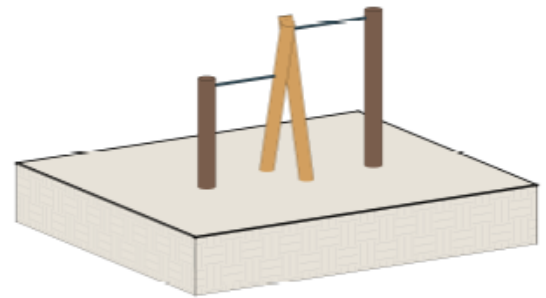
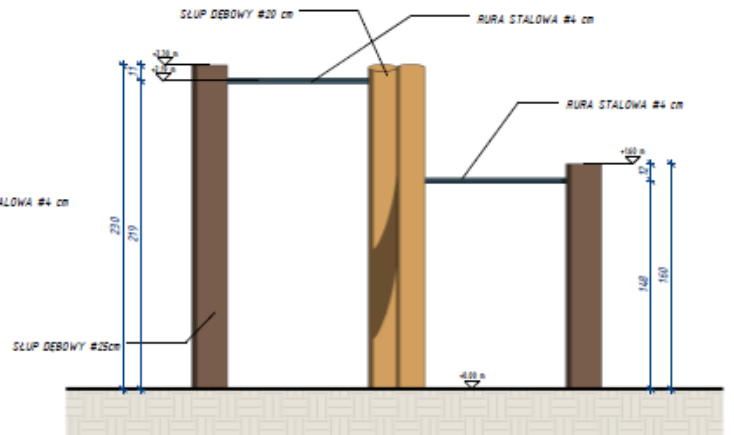
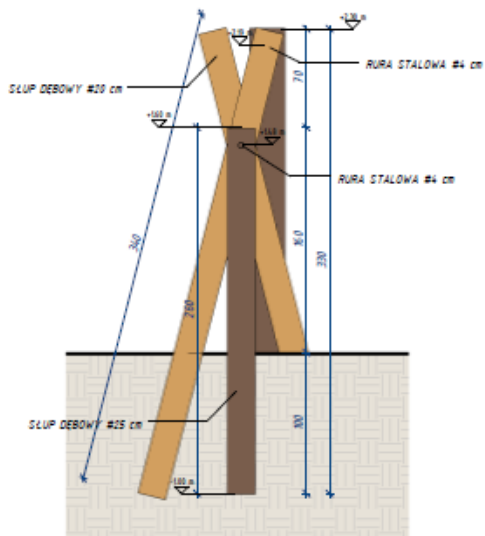
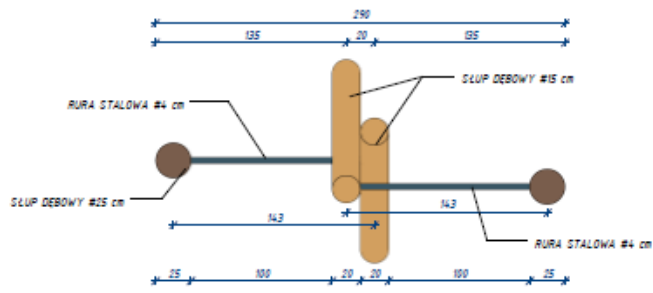

16. Obręcze i lina do wspinania

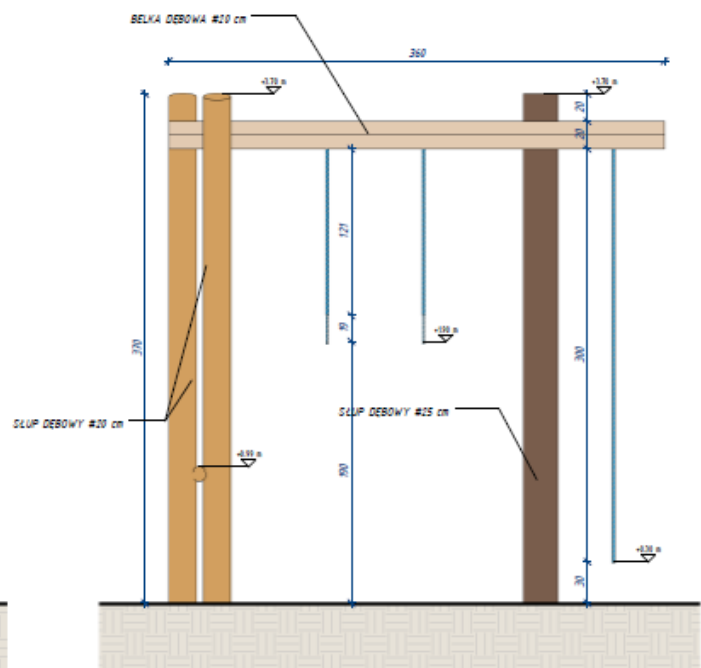
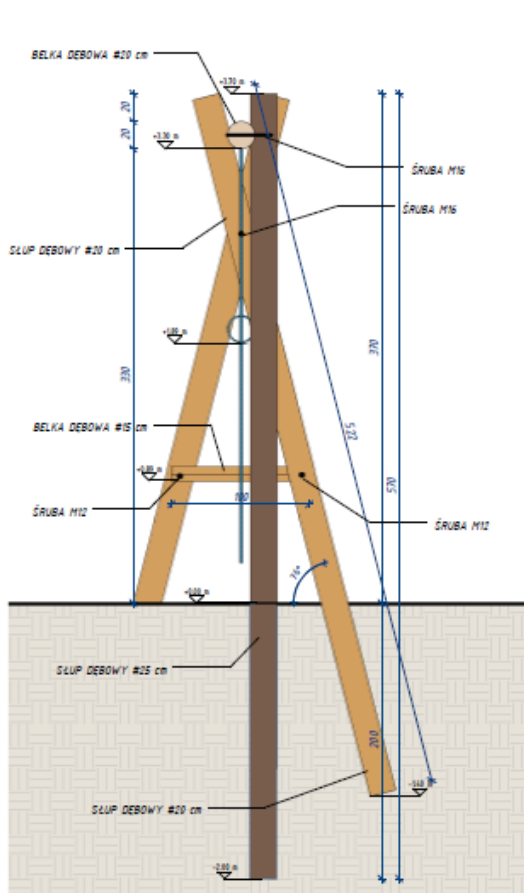
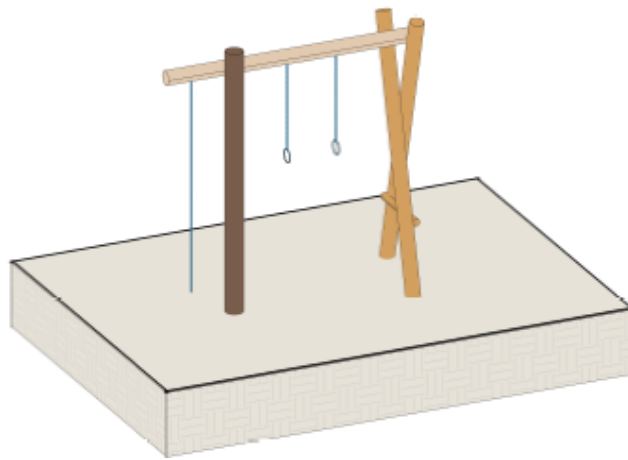
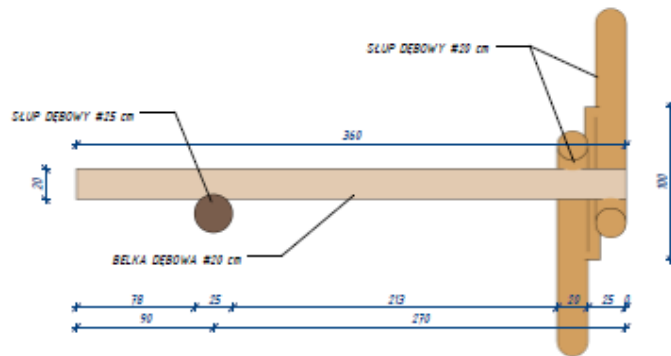

17. Podnoszenie ciężarów

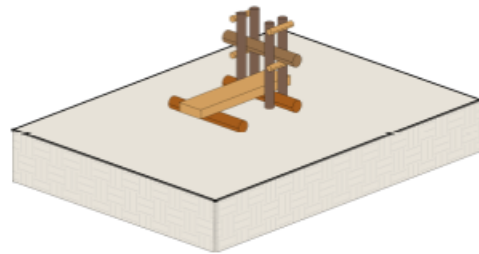
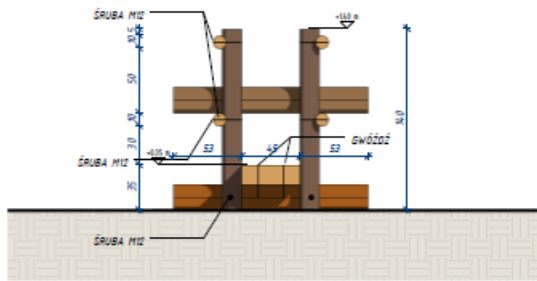
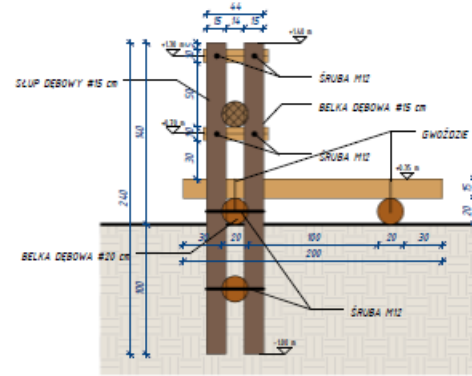
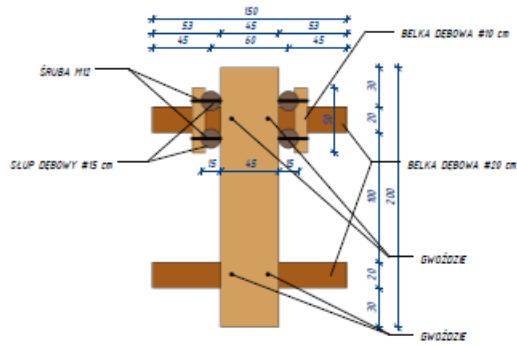

18. Poręcz

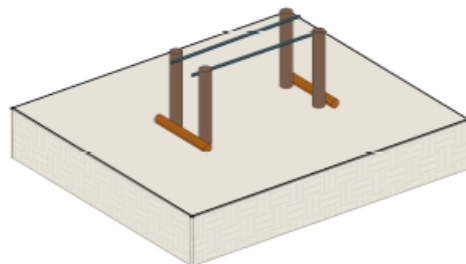
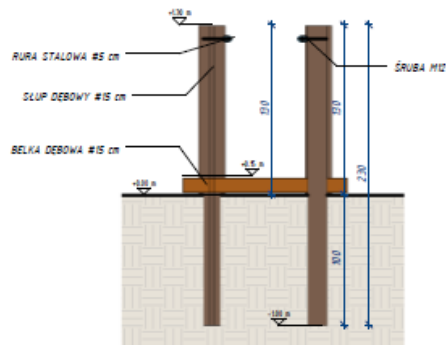
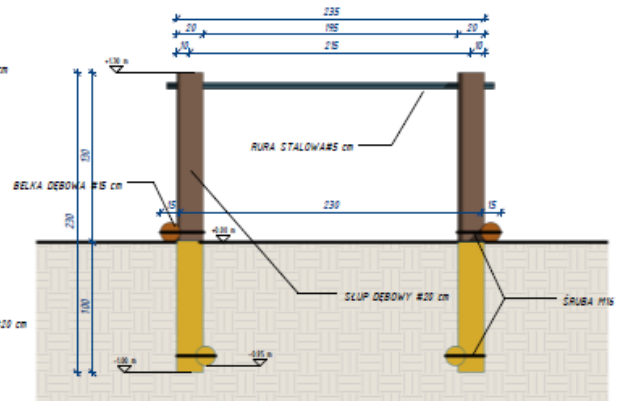
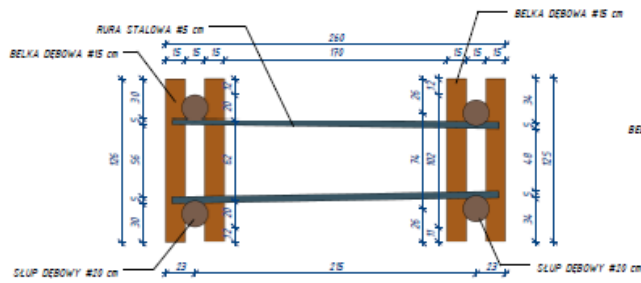

19. Równoważnia

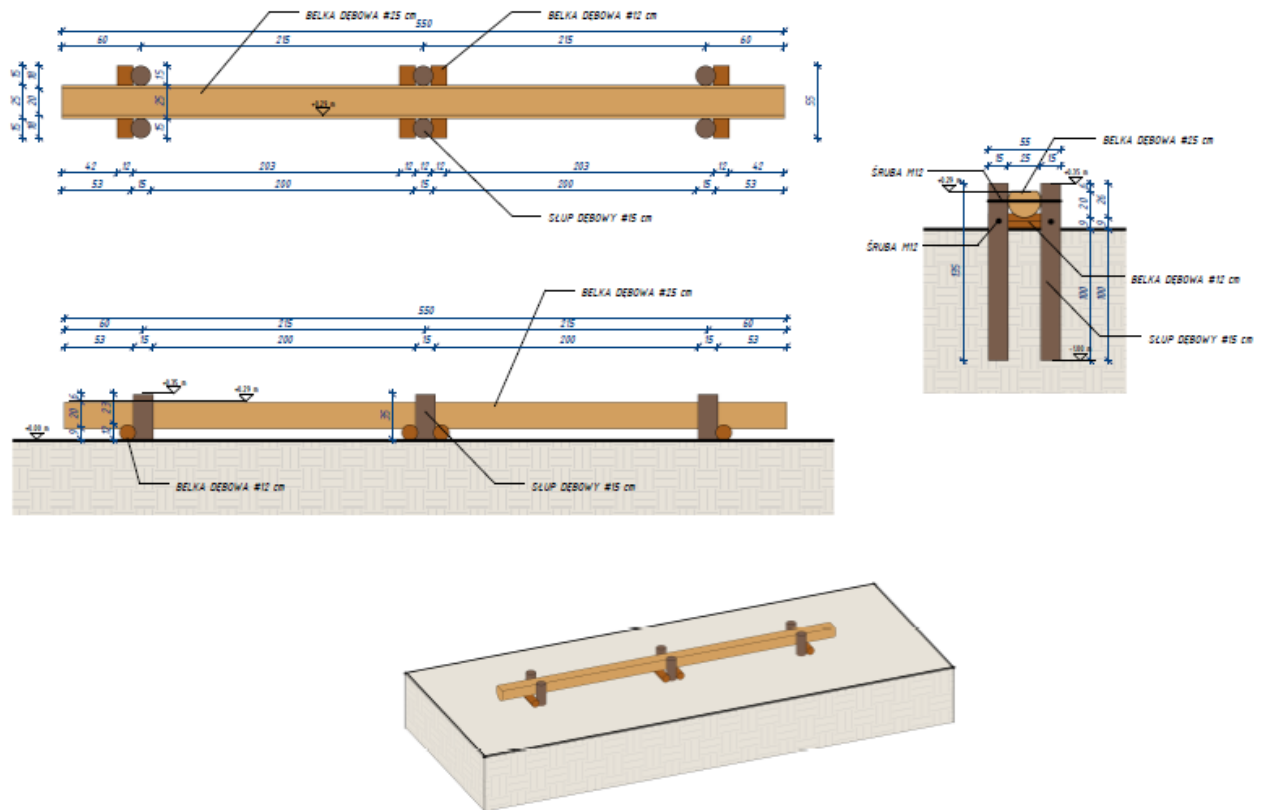

20. Ścianka do ćwiczeń

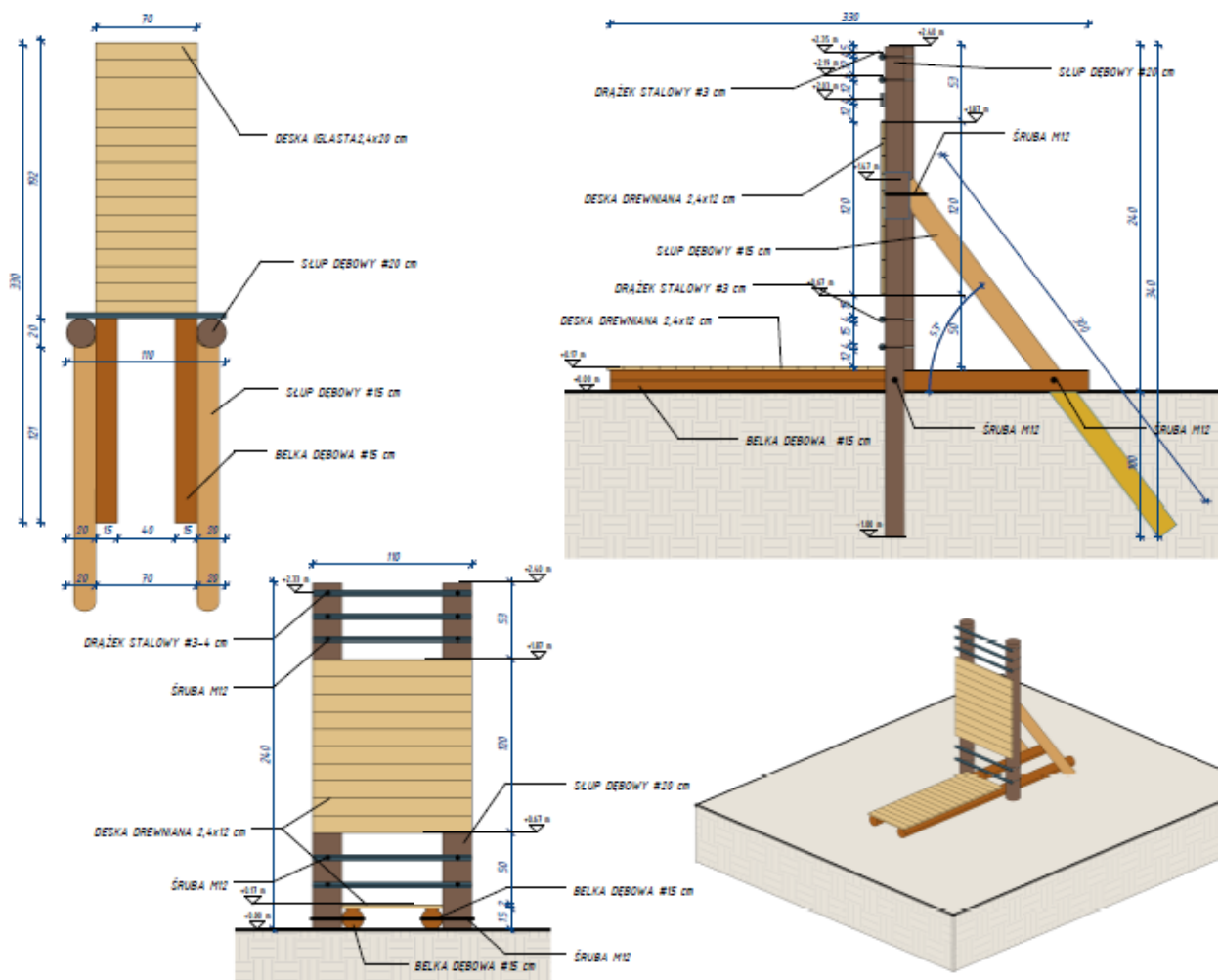

IV

1. Wskazania dotyczące montażu odłowni stałych:

- wymiary 1 panelu: 3,00m x 2,3m,
- w skład odłowni wchodzi 4 panele pełne, 2 panele ażurowe oraz elementy rękawa i wejścia z kłapa opadającą, 10 słupów.

RYSUNKI PROJEKTOWE

Odłownia kompletna:

Do górnej części słupa przymocowane na elementach metalowych deski iglaste grubości minimum 3 cm. Deski muszą być zlokalizowane na całym obwodzie odłowni wewnątrz w sposób zabezpieczający przed wyskakiwaniem dzików.

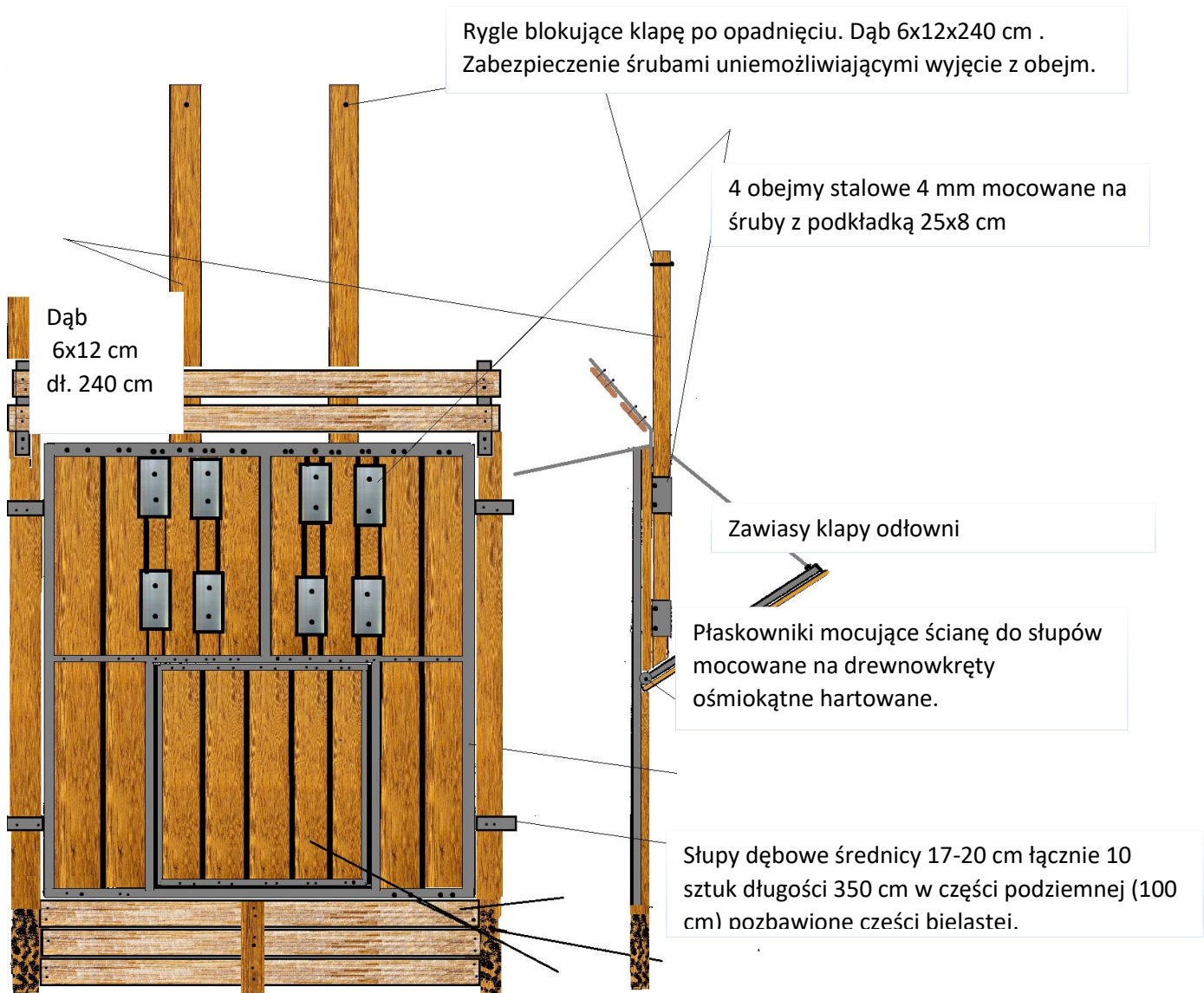

Części nadziemne odłowni powinny być wykonane z desek dębowych 3 cm w układzie pionowym (4 ściany 300x250cm, ściana z klapą 200x250cm. Ściana odłowni składa się z części podziemnej sięgającej 100 cm poniżej poziomu gruntu oraz części nadziemnej o wysokości 250 cm. W części podziemnej od strony wewnętrznej ściana musi być przymocowana do słupów, wykonana z drewna dębowego (deski 3 cm) bez części bielastej. W połowie długości ściany podziemnej należy zastosować wzmocnienie pionowe z materiału jak na ścianę podziemną połączone ze ścianą nadziemną. Ściana podziemna musi być wykonana na całym obwodzie odłowni.

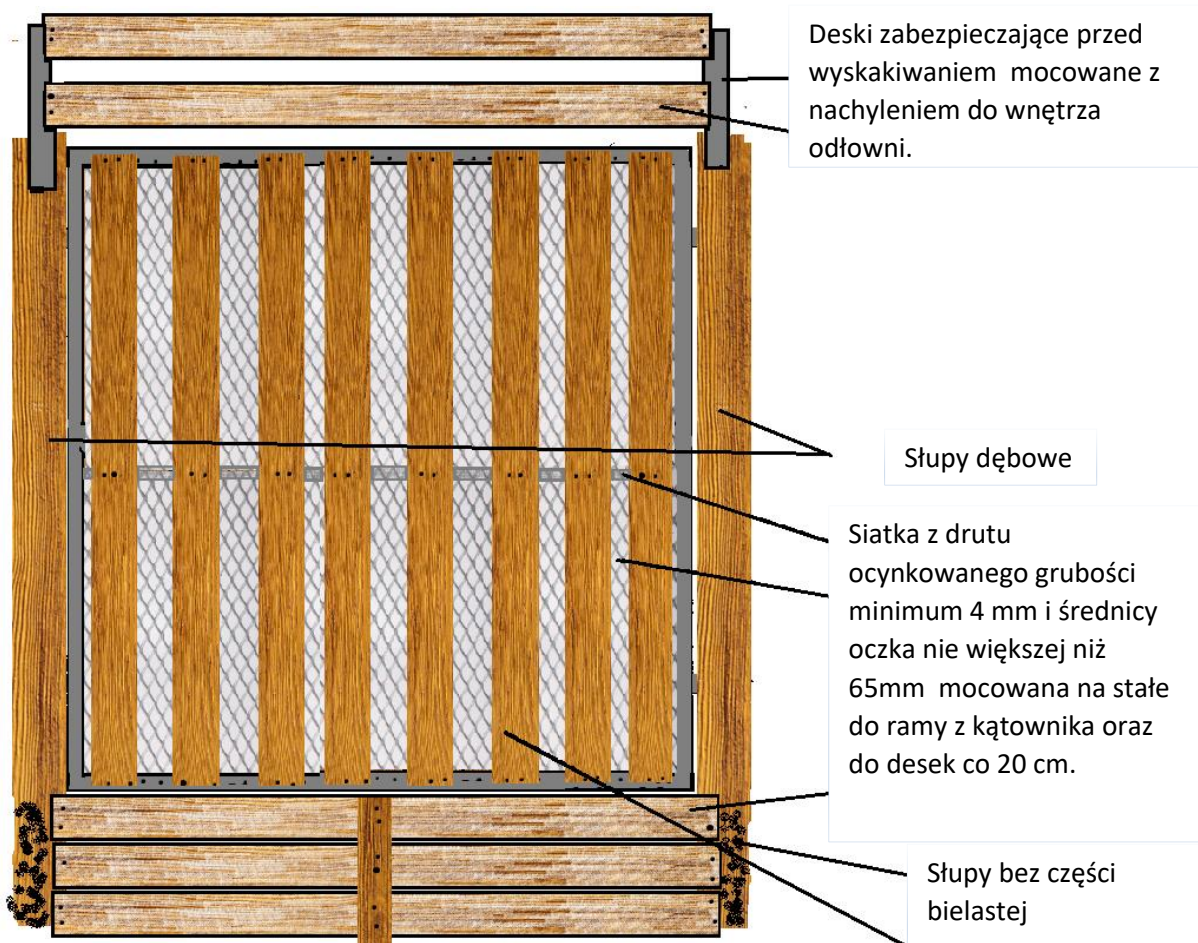

Ściana odłowni składa 100 cm poniżej poziomu gruntu oraz w części nadziemnej 250 cm. Ściana z desek dębowych grubości 3 cm w układzie pionowym w odstępach nie większych niż 7cm.

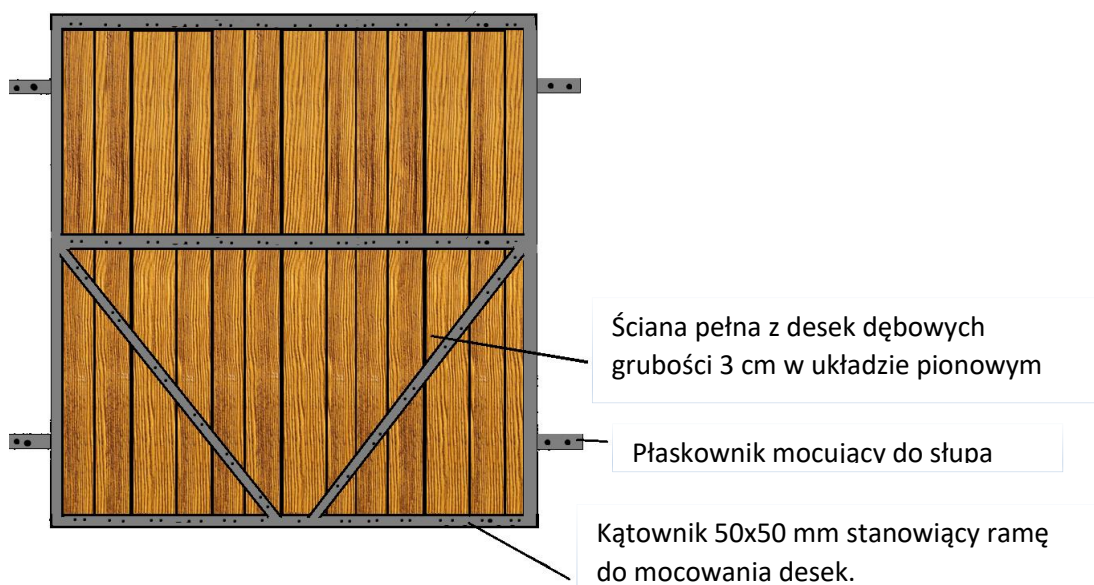

Wyjście (rękaw wyprowadzający) powinien być wykonany z materiału jak na ścianę nadziemną z deski dębowej i wraz z systemem linek i drzwi wysuwanych do góry umożliwiać ściśle dostawienie i swobodne otwieranie skrzyń transportowych.

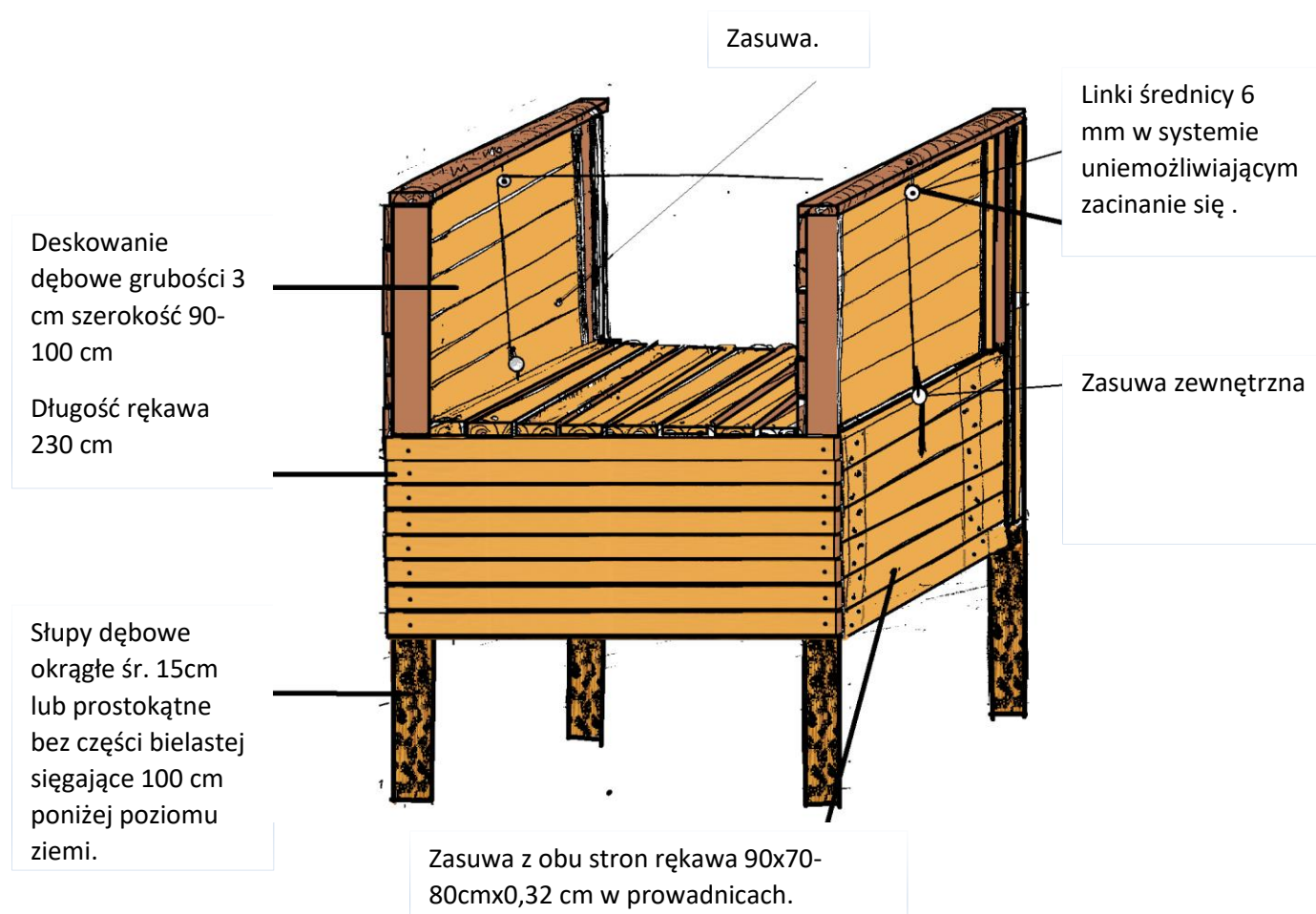

Pozostałe założenia:

Jedna ze ścian pełnych musi mieć możliwość szybkiego rozłączenia i otwarcia na szerokość. Wszystkie elementy metalowe powinny być trwale zabezpieczone antykorozyjnie a elementy ruchome zabezpieczone przed kradzieżą, rozmontowaniem i obsługą osób niepowołanych za pomocą klódek systemowych i łańcuchów. Każda z odłowni musi być demontowalna i pozwalać na przewiezienie w częściach w inną lokalizację. Konstrukcja każdej musi pozwalać na samodzielne funkcjonowanie oraz połączenie z dowolną ilością kolejnych tak, aby można było łączyć i rozdzielać grupy zwierząt. Konstrukcja i wytrzymałość odłowni nie może być niższa niż odłowni istniejących na których zamawiający zaleca się wzorować.

Schemat rozmieszczenia elementów odłowni z 2 elementami ażurowymi i 4 elementami pełnymi

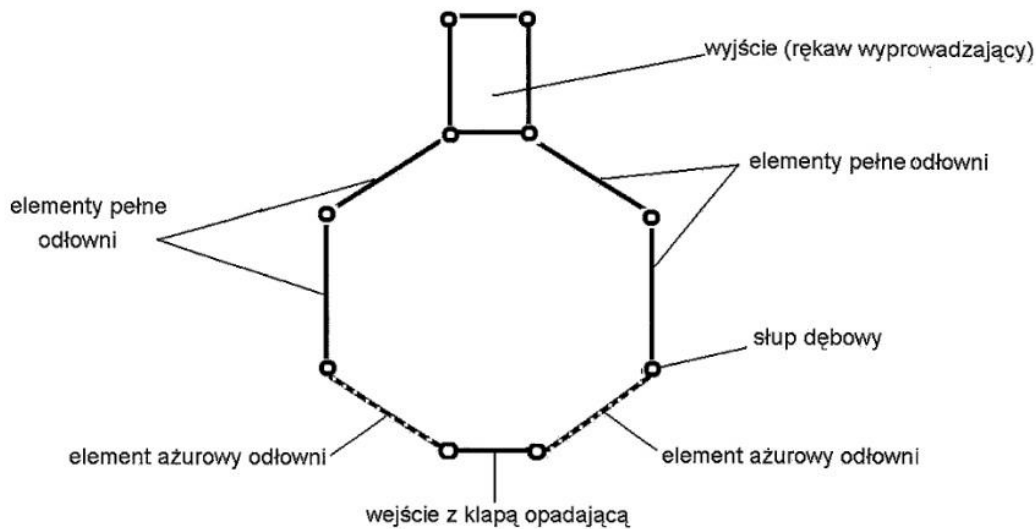

2. Sposób montażu elementów zabezpieczających przed podkopaniem ścian odłowni:



Słup dębowy o wym. 14-17 cm, dług. 330 cm 6 szt. plus 4 słupy rękawa wyprowadzającego.
Wkopywany na głębokość 1 m, pomiędzy słupami w ziemi na głębokość 0,5m od środka odłowni należy przybić półwałki db średnicy 10-12 cm co 8-10 cm (5 półwałków) uniemożliwiające podkopywanie się dzików z odłowni. W połowie długości półwałków ma znajdować się wzmocnienie pionowe łączące półwałki z ramą ściany odłowni. Wzmocnienie należy wykonać z półwałka db śred. 10-12 cm długość 0,6-0,7 m. Półwałki muszą być pokryte preparatem pochodzenia organicznego na bazie smoły (lepek, smoła bitumiczna.

Część zakopywana w ziemi na głęb. 1 m

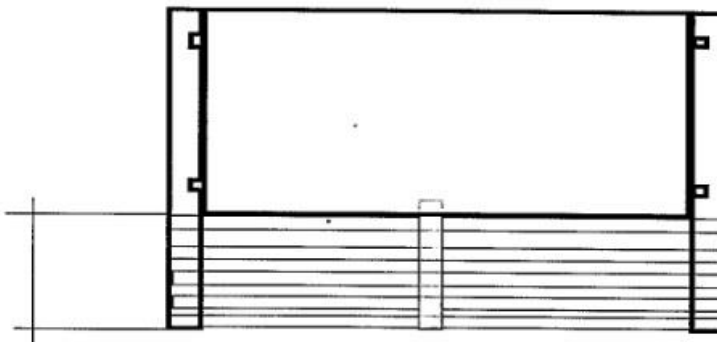

3. Wskazania dotyczące montażu odłowni przenośnych:

Schemat rozmieszczenia elementów odłowni

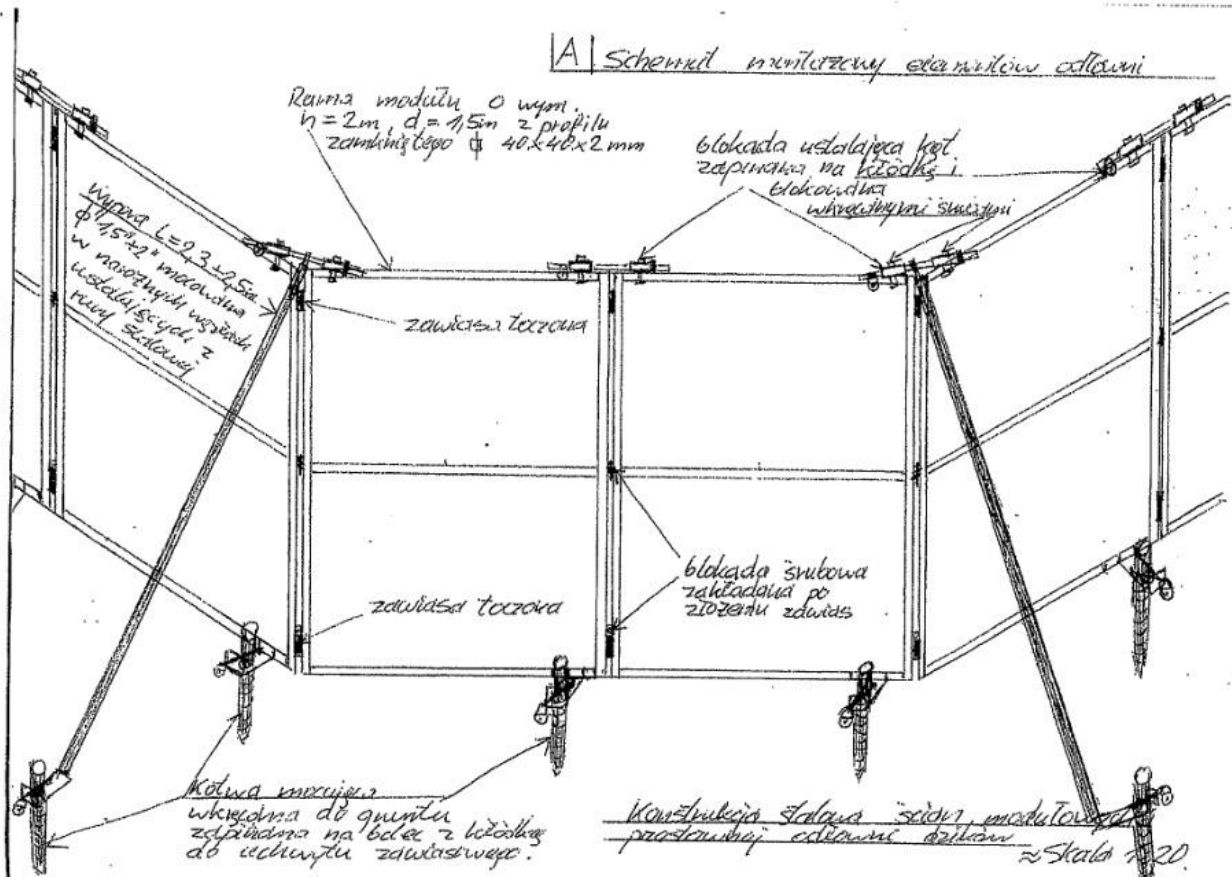
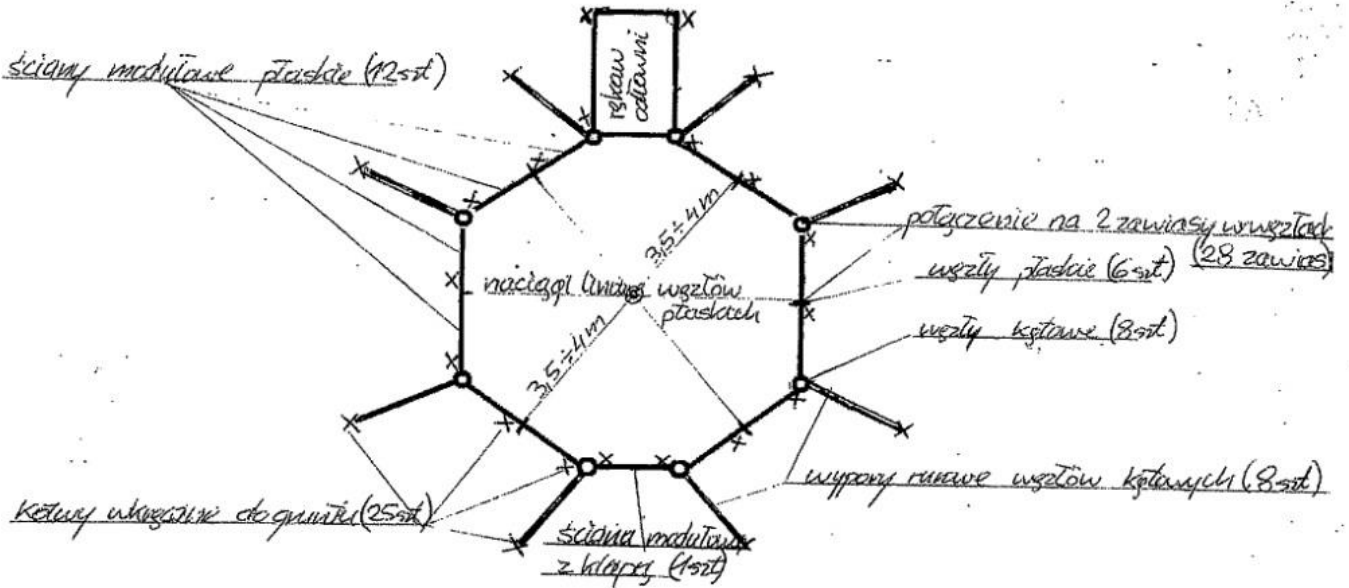

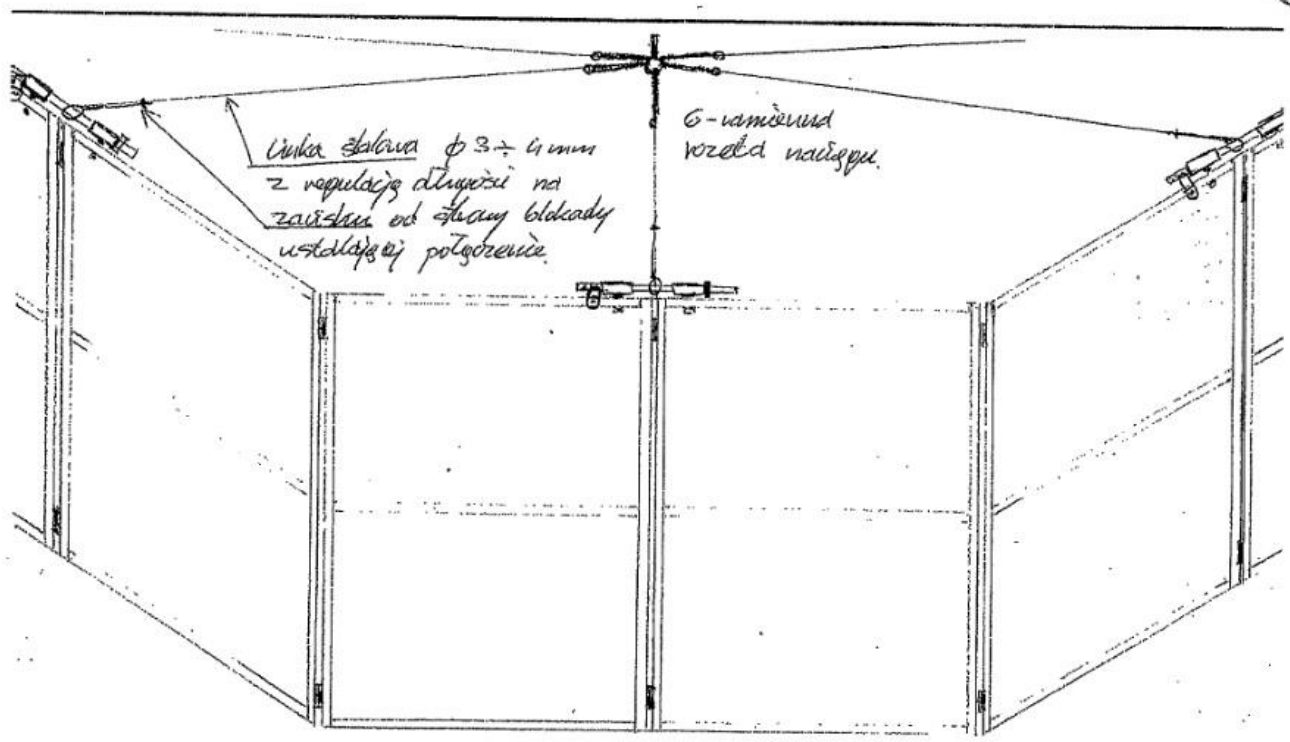

stabilizacja szerm okienowych naciągami
umieszczonymi w węzłach nie podpierających
przechodzącej odłamki dachów
~ skala 1:20.

B Schemat montażowy elementów odłamki

WYKAZ CZYNNOŚCI

Kod czynności	Opis czynności	Jednostka miary	Ilość
CZYSZ-TU	czyszczenie, montaż tablic	M2	67,1
DEM-TUR	demontaż urządzeń turystycznych	SZT	36
DEM-TUR1	demontaż ogrodzenia - 1 przęsło	SZT	25
DEM-TUR10	demontaż piaskownicy	SZT	1
DODAT-ODŁ	Wymiana zabezpieczenia górnego odłowni stałej i przenośnej - 1 szt. kpl=3,3mb desk+8xpłakown.60cm	SZT	1
DODAT-ODŁ1	Odwrócenie klapy wejściowej w odłowni przenośnej - 1 szt.	SZT	1
DODAT-ODŁ2	Odwrócenie klapy wejściowej w odłowni drewnianej - 1 szt.	SZT	1
GODZ MH	Prace godzinowe zmechanizowane zagospodarowane	H	24
GODZ RH	Prace godzinowe ręczne zagospodarowane	H	24
GODZ SH	Prace godzinowe z wykorzystaniem samochodu	H	24
MAL - ŁOW	Malowanie elementów ze sklejki i metalowych odłowni przenośnej - 1 m2	M2	25
MAL-PIKT	malowanie piktogramów ścieżki	SZT	65
MAL-TUR	malowanie urządzeń turystycznych	M2	120
MJSC-PAM	porządkowanie miejsc pamięci	SZT	6
NAPR-TUR	naprawa urządzeń turystycznych	SZT	55
ODŁ-SMAR	Smarowanie zawiasów klap w odłowniach stacjonarnych i przenośnych	KPL	14
O-PAŚ1	Wymiana nogi w paśniku - 1 szt. Db śr.12-16 cm,dł.1,5-1,8m	SZT	1
O-PAŚ2	Wymiana krokwi w konstrukcji dachu paśnika - drewno iglaste - 1 mb, szer. wysokość od 5 do 7cm	MB	1
O-PAŚ3	Wymiana poszycia dachowego paśnika - 1 m2, deska z drewna iglastego gr.3,2,dł 3m	M2	2
O-PAŚ4	Wymiana drobnych elementów metalowych w paśniku - 10 szt.	DKST	1
O-PAŚ5	Wymiana półwałka w paśniku (drabinki, odkosy) - 1 szt. śr.10-12cm, dł.2m	SZT	4
PRZEN-OD1	Demontaż, przewóz i montaż odłowni stałej w nowym miejscu -1szt.	SZT	1
PRZEN-OD2	Demontaż, przewóz i montaż odłowni przenośnej w nowym miejscu -1szt.	SZT	1
PRZEN-OD3	Demontaż, przewóz i montaż odłowni stałej w nowym miejscu wraz z zabezpieczeniem dołu -1szt.	SZT	1
PRZEN-OD4	Demontaż, przewóz i montaż odłowni przenośnej w nowym miejscu wraz z zabezpieczeniem dołu-1szt.	SZT	1
SZLIF-TU	czyszczenie szlifierką urządzeń	M2	115
WYM-KMTR	wymiana słupków - trasa biegowa Db.190x14x14 cm	SZT	5
WYM-KMTR2	wymiana tablic - trasa biegowa Db17x22x2,4 cm	SZT	5
WYM-ŁAW1	wymiana blatu ławy	SZT	46
WYM-ŁAW2	wymiana nogi ławy	SZT	89
WYM-ŁAW3	wymiana poprzeczki nóg ławy	SZT	12
WYM-ŁAW4	wymiana oparcia bal z drewna liściastego 15x15,2,5m	SZT	11
WYM-MOST1	wymiana deski poszycia pomalowanej iglastej gr. 70mm	M2	10
WYM-MOST2	wymiana deski poszycia pomalowanej dąb gr 40mm	M2	9
WYM-MOST3	wymiana legara pomalowanego dąb śr. 12-15 cm	MB	12
WYM-MOST4	wymiana słupa pomostu dąb śr. >15cm	SZT	10
WYM-MOST5	wymiana poręczy kładki, dąb śr. 7-10 cm	MB	14
WYM-MOST6	wymiana słupków pod poręcz dąb, śr. 10-12 cm	SZT	15
WYM-ODŁ10	Naprawa odłowni stałej i przenośnej-wymiana drobnych elementów metalowych takich jak śruby, nity -10 szt.	DKST	8
WYM-ODŁ11	Wymiana rygla odłowni stałej, Db średnica 6x12 cm, długość 2,1 - 2,6m - 1szt	SZT	1

WYM-ODŁ12	Wymiana deski Db, grubość 3,2 cm, długość 3mb - 1m2	M2	2
WYM-ODŁ13	Wymiana deski Db, grubość 5 cm, długość 3mb - 1m2	M2	1
WYM-ODŁ14	Wymiana sklejki w ścianie odłowni przenośnej, grubość: 15mm wodoodporna - 1m2	M2	13
WYM-ODŁ15	Wymiana wypory odłowni przenośnej - 1 szt.	SZT	2
WYM-ODŁ16	Wymiana śruby wypory odłowni przenośnej - 1 szt.	SZT	1
WYM-ODŁ17	Wymiana rygla odłowni przenośnej - metalowy profil o średnicy 40 x 40 mm, długość 2-2,5mb - 1szt.	SZT	1
WYM-ODŁ18	Wymiana rygla łączącego ściany w odłowni przenośnej - metalowa rura 3/4 cala, dł. 50-60 cm z tuleją i podkładkami - 1szt.	SZT	1
WYM-ODŁ19	Wymiana płaskownika stalowego w odłowni przenośnej - 40 mm x 2-3mm - 1mb.	MB	1
WYM-ODŁ2	Wymiana deski iglastej, grubość 3,2cm, długość 3mb - 1m2	M2	12
WYM-ODŁ20	Wymiana ziemi w boksach i odłowniach przy Ośrodku Rehabilitacji Zwierząt (piasek rzeczny +kruszywo łamane 31,5-63 mm) - 1 m3	M3	2
WYM-ODŁ3	Wymiana kątownika w odłowni stałej, 40 x 40 mm, grubość 4mm - 1mb	MB	1
WYM-ODŁ4	Wymiana półwałka iglastego, odłownia stała, średnica 14cm ($\pm 10\%$) o długości > 2mb - 1szt	SZT	22
WYM-ODŁ5	Wymiana siatki, odłownia stała, oczko o średnicy: 65 mm, grubość drutu: 4 mm - 1m2	M2	3
WYM-ODŁ6	Wymiana słupa dębowego w odłowni stałej, średnica 17-20cm, długość 3mb - 1szt	SZT	3
WYM-ODŁ9	Odłownia stała i przenośna - wymiana linki - 1mb	MB	15
WYM-OGR1	wymiana żerdzi ogrodzenia śr. 7-9 cm, dł. 4m	SZT	5
WYM-OGR2	wymiana żerdzi ogrodzenia śr. 10-12 cm, dł. 4m	SZT	65
WYM-OGR3	wymiana żerdzi ogrodzenia śr. 13-15 cm, dł. 4m	SZT	55
WYM-OGR4	wymiana żerdzi ogrodzenia starego śr. 9-11cm; dł. 2,5-3,5m	SZT	5
WYM-OGR5	wymiana słupków ogrodzenia śr. 8-12 cm, dł. 2-2,5m	SZT	5
WYM-OGR6	wymiana słupków ogrodzenia śr. 12-16 cm, dł. 2-2,5m	SZT	95
WYM-OGR7	wymiana nakrywy słupka ogrodzenia	SZT	95
WYM-PIACH	wymiana piasku w piaskownicy	M3	30
WYM-PLAN2	wymiana plansz informacyjnych z materiałem	M2	24
WYM-PLAND	wymiana plansz informacyjnych bez materiału	SZT	32
WYM-SCHO2	wymiana stopnia schodów dęb 2,5x0,4x0,15 m	SZT	5
WYM-SCHOD	wymiana stopnia schodów dęb 2,5x0,3x0,10 m	SZT	4
WYM-STEL1	wymiana słupa tablicy śr. 25 cm dł. 3,5-4,5 m	SZT	18
WYM-STEL2	wymiana deski na plecach/dachu tablicy	M2	27
WYM-STEL3	wymiana półbalików-stelaża 2 słupki	M2	19
WYM-STEL4	wymiana dachu stelaża 2 słupki	M2	35
WYM-STEL5	wymiana balika dachu stelaża 2 słupki	SZT	28
WYM-STEL6	wymiana zastrzału stelaża 2 słupki	SZT	13
WYM-STEL7	wymiana pojedynczego słupka stelaża dęb śr. 20-25cm, dł. 3,5m	SZT	11
WYM-STÓŁ1	wymiana blatu stołu topola 2x0,5x0,15cm	SZT	17
WYM-STÓŁ2	wymiana nogi stołu dęb śr. 35cm, dł. 1,5m	SZT	38
WYM-STRZ1	strzałka kierunkowa Db 130x55x5 napis	SZT	1
WYM-STRZ2	strzałka kierunkowa Db 130x30x5 napis	SZT	4
WYM-URZ1	wymiana deski równoważni	SZT	3
WYM-URZ11	wymiana rury stalowej śr. 6cm, gr. 3mm	MB	12
WYM-URZ12	wymiana kabłąka huśtawki "ważki"	SZT	8
WYM-URZ14	wymiana słupka do przeskoków Db śr. 35cm, dł. 1,5m	SZT	8
WYM-URZ15	wymiana kłody równi pochyłej	SZT	3
WYM-URZ16	wymiana słupa równi pochyłej	SZT	3

WYM-URZ17	wymiana kloca do przeskoków śr. 25cm, dł. 1,5m	SZT	5
WYM-URZ18	wymiana słupka do kloca do przeskoków	SZT	8
WYM-URZ19	wymiana elementu palisady do przeskakiwania	SZT	7
WYM-URZ2	wymiana elementu drabiny Db śr. 8 cm, dł. 0,6m	SZT	8
WYM-URZ20	wymiana równoważni poziomej Db śr. 25 cm	SZT	5
WYM-URZ21	wymiana słupa równoważni poziomej	SZT	6
WYM-URZ22	wymiana odeskowania ściany pionowej	M2	9
WYM-URZ23	wym. słupa Db śr. 10 cm	MB	6
WYM-URZ24	wym. słupa Db śr. 15 cm	MB	6
WYM-URZ27	wymiana liny do wspinania	MB	12
WYM-URZ29	wymiana ściany śmietnika drewno sosnowe o wymiarach 75x10x2,4 cm	M2	53,1
WYM-URZ3	wymiana elementu zjeżdżalni drewno sosnowe o wymiarach 4x8x1,2m	SZT	10
WYM-URZ30	wymiana siedziska huśtawki 50x3,4x15 cm	SZT	4
WYM-URZ31	wymiana panewek łańcucha huśtawki	SZT	4
WYM-URZ32	remont miejsca ogniskowego	SZT	5
WYM-URZ33	wymiana belki huśtawki "ważka" dł. 3,00 m, śr. 20cm	SZT	6
WYM-URZ34	wymiana rury stalowej ocynkowanej 30-40mm	MB	13
WYM-URZ35	wymiana szkieletu metalowego śmietnika	SZT	28
WYM-URZ36	wymiana słupków śmietniczki	SZT	55
WYM-URZ38	wymiana dna śmietniczki	M2	13
WYM-URZ4	wymiana łańcucha równoważni śr. 6mm	MB	5
WYM-URZ43	wymiana blatu drewno topoli osiki o wymiarach 2,5x0,4x0,25 m	SZT	2
WYM-URZ46	wymiana blatu drewno topoli osiki o wymiarach 2,5x04x025 m	SZT	1
WYM-URZ47	wymiana sztangi Db dł. 180 cm, śr. 20 cm	MB	2,8
WYM-URZ5	wymiana osi ważki śr. 30mm, dł. 0,5m	SZT	5
WYM-URZ53	wymiana siedziska drewno iglaste 35x24x4,8 cm	SZT	10
WYM-URZ6	wymiana słupka huśtawki ważka, Db śr. 18-25 cm, dł. 1,5 m	SZT	11
WYM-URZ60	wymiana łańcucha 6mm	MB	19
WYM-URZ67	wymiana wagonu drewno topoli dł. 1,2 śr. 40-70 cm	MB	2
WYM-URZ68	wymiana rury stalowej śr. 4-5cm	MB	11
WYM-URZ69	wymiana bala drewno iglaste śr. 10-12 cm dł. do 2m	MB	6
WYM-URZ7	wymiana słupka palisady piaskownicy śr. 18-24 cm dł. 1,5 m	SZT	10
WYM-URZ70	wymiana bala drewno iglaste śr. 10 cm, dł. 2-4m	MB	8
WYM-URZ71	wymiana bala drewno iglaste śr. 15cm, dł. do 2m	MB	5
WYM-URZ72	wymiana bala drewno iglaste śr. 15cm, dł. 2-4m	MB	6
WYM-URZ73	wymiana bala drewno iglaste śr. 15cm, dł. 4-6m	MB	11
WYM-URZ74	wymiana bala drewno iglaste śr. 20cm, dł. do 2m	MB	2
WYM-URZ75	wymiana bala drewno iglaste śr. 20cm, dł. 2-4m	MB	11
WYM-URZ76	wymiana bala drewno iglaste śr. 20cm, dł. 4-6m	MB	8
WYM-URZ77	wymiana bala Db śr. 10cm, dł. do 2m	MB	18
WYM-URZ78	wymiana bala Db śr. 10cm, dł. 2-4m	MB	11
WYM-URZ79	wymiana bala Db śr. 15cm, dł. do 2m	MB	7
WYM-URZ8	wymiana kłonicy piaskownicy Db śr. 25 cm, dł. 4,3 m	SZT	4
WYM-URZ80	wymiana bala Db śr. 15cm, dł. 2-4m	MB	25
WYM-URZ81	wymiana bala Db śr. 15cm, dł. 4-6m	MB	13
WYM-URZ82	wymiana bala Db śr. 20cm, dł. do 2m	MB	8
WYM-URZ83	wymiana bala Db śr. 20cm, dł. 2-4m	MB	10
WYM-URZ84	wymiana bala Db śr. 20cm, dł. 4-6m	MB	12
WYM-URZ85	wymiana bala Db śr. 25cm, dł. do 2m	MB	6
WYM-URZ86	wymiana bala Db śr. 25cm, dł. 2-4m	MB	8
WYM-URZ87	wymiana bala Db śr. 25cm, dł. 4-6m	MB	7

WYM-URZ88	wymiana bala Db śr. 30cm, dł. do 2m	MB	6
WYM-URZ89	wymiana bala Db śr. 30cm, dł. 2-4m	MB	8
WYM-URZ9	wymiana łańcucha huštawki, śr. 6mm	MB	4
WYM-URZ90	wymiana bala Db śr. 30cm, dł. 4-6m	MB	10
WYM-URZ91	wymiana bala Db śr. 25-30 cięty dł. 3-6m	MB	7
WYM-URZ92	wymiana siedziska huštawki 50x15x3,4 cm	SZT	5
WYM-URZ95	wymiana kłody z drewna liściastego o naturalnym kształcie, średnica 40cm lub większa, długość 4m lub większa	MB	8
WYM-URZ96	wymiana legara dębowego, średnica 15 cm lub większa, długość 50 cm lub większa	MB	5
WYM-URZ97	wymiana kłody z drewna liściastego o naturalnym kształcie, średnica 50cm lub większa, długość 3m lub większa	MB	6
WYM-URZ98	wymiana legara dębowego, średnica 15 cm lub większa, długość 50 cm lub większa	MB	5
WYM-WIAT1	wymiana dachu deska z drewna iglastego gr. 2,4cm	M2	73
WYM-WIAT2	wymiana poszycia dachowego - gont	M2	23
WYM-WIAT3	wymiana łąty dachowej	MB	40
WYM-WIAT4	wymiana słupka wiaty Db śr. > 25 cm	SZT	69
WYM-WIAT5	wymiana krokwi/jętki dachu wiaty	MB	27
WYM-WIAT6	wymiana płatew	SZT	12

V

CHARAKTERYSTYKA OBWODÓW LEŚNYCH

1. Obwód leśny „LAS SOBIESKIEGO” o łącznej powierzchni około 688,40 ha

W skład Obwodu leśnego Las Sobieskiego wchodzi kompleksy leśne:

- | | |
|---|------------------|
| - Las Sobieskiego | - pow. 402,20 ha |
| - Rezerwat im. Króla Jana III Sobieskiego | - pow. 114,03 ha |
| - Las Matki Mojej | - pow. 14,68 ha |
| - Rezerwat Olszynka Grochowska | - pow. 69,39 ha |
| - Las Bródno | - pow. 88,10 ha |

a także lasy nadzorowane na terenie dzielnic Wawer, Rembertów, Wesoła, Targówek o łącznej powierzchni około 800 ha.

Obwód leśny Las Sobieskiego znajduje się na terenie Dzielnic Wawer, Rembertów, Wesoła, Targówek m.st. Warszawy.

2. Obwód leśny „KABATY” o łącznej powierzchni około 932,14 ha

W skład Obwodu leśnego Kabaty wchodzi kompleksy leśne:

- | | |
|------------------------|------------------|
| - Rezerwat Las Kabacki | - pow. 924,72 ha |
|------------------------|------------------|

- Lasek Brzozowy	- pow.	1,87 ha
- Lasek przy Bażantarni	- pow.	1,43 ha
- Las w gminie Prażmów	- pow.	4,12 ha

a także lasy nadzorowane w Dzielnicy Ursynów, Wilanów m.st. Warszawy

Obwód leśny Kabaty znajduje się na terenie Dzielnic Ursynów i Wilanów m.st. Warszawy oraz na obszarze Gminy Prażmów.

3. Obwód leśny „BEMOWO- KOŁO” o łącznej powierzchni około 556,73 ha

W skład Obwodu leśnego Bemowo-Koło wchodzi kompleksy leśne:

- Las Bemowo	- pow.	513,54 ha
- Las Koło	- pow.	43,19 ha

a także lasy nadzorowane na terenie dzielnicy Bemowo i Wola.

Obwód leśny Bemowo - Koło znajduje się na terenie Dzielnic Bemowo, Bielany, Wola, Włochy m.st. Warszawy oraz na obszarze Gminy Stare Babice.

4. Obwód leśny „BIELANY-MŁOCINY” o łącznej powierzchni około 729,19 ha

W skład Obwodu leśnego Bielany-Młociny wchodzi kompleksy leśne:

- Las Bielański wraz z rezerwatem	- pow.	151,83 ha
- Las Lindego	- pow.	20,49 ha,
- Las Nowa Warszawa	- pow.	130,83 ha,
- Las Młociny	- pow.	103,13 ha
- Las Białołęka	- pow.	44,88 ha,
- Las Dąbrówka	- pow.	27,29 ha,
- Las Henryków	- pow.	49,80 ha,
- Las Wydma Żerańska	- pow.	17,94 ha,
- Las Wiśniewo	- pow.	21,56 ha,
- Las Winnica	- pow.	9,37 ha,
- Las Anecin	- pow.	23,24 ha,
- Las Choszczówka	- pow.	ok. 25 ha,

a także lasy nadzorowane na terenie dzielnic Bielany i Białołęka.

Obwód leśny Bielany - Młociny znajduje się na terenie Dzielnic Bielany i Białołęka m.st. Warszawy.

**ZESTAWIENIE ORIENTACYJNEJ
LICZBY URZĄDZEŃ W OBWODACH LEŚNYCH**

OBWÓD LEŚNY	RODZAJ LOKALIZACJI	LICZBA LOKALIZACJI	ORIENTACYJNA LICZBA URZĄDZEŃ (SZT.)	ORIENTACYJNA DŁUGOŚĆ OGRODZENIA (MB.)
LAS SOBIESKIEGO	ŚCIEŻKA ZDROWIA	3	487	418
	SKWER LEŚNY	5		
KABATY	PLAC ZABAW	3	134	500
	ŚCIEŻKA ZDROWIA	1		
BEMOWO - KOŁO	PLAC ZABAW	4	277	288
	ŚCIEŻKA ZDROWIA	6		
	SKWER LEŚNY	2		
BIELANY - MŁOCINY	PLAC ZABAW	4	223	280
	ŚCIEŻKA ZDROWIA	2		
	SKWER LEŚNY	3		

SUMA:	33	1121	1486
--------------	-----------	-------------	-------------

Załącznik 1b do SWZ

Załącznik 1b do projektowanych postanowień umowy

Wykaz placów zabaw dla których, Wykonawca będzie realizował naprawy, utrzymanie i konserwacje istniejących urządzeń zabawowych a także przeglądy okresowe:

1. Leśny Plac Zabaw przy ulicy Rydzowej 1a (dzielnica Ursynów), nawierzchnia bezpieczna kora.

Wykaz urządzeń:

Nazwa urządzenia	Jednostka	
słup do rozmów	Szt.	4
tor przeszkód z pni	Szt.	1
Kulodrom + drewniany pomost+zjeżdżalnia	Szt.	1
równoważnia na sprężynach	Szt.	1
ruchomy labirynt z kulą	Szt.	1
rzeźby dzików	Szt.	5
słupki wspinaczkowe	Szt.	8
gniazda	Szt.	3
pagórki ziemne wraz z tunelami	Szt.	2
podest drewniany z tunelami	Szt.	3
podniesiona leśna rabata z labiryntem i tunelem	Szt.	1
hamaki z siatki	Szt.	3
ścianki z barierką przy wejściach do tuneli	Szt.	4

2. Plac zabaw pod sosnowym dachem przy ulicy Kutrzeby (dzielnica Bemowo), nawierzchnia bezpieczna mineralna

Wykaz urządzeń:

Nazwa urządzenia	Jednostka	
U1 - Domki małe i podesty	kpl	1
U2 - Domek mały ze zjeżdżalnią, taras 3 i belki leżące-borzeża z pieńkami	kpl	1
U3 - Huśtawka wahadłowa	kpl	1
U4 - Lokomotywa	kpl	1
U5 - Tunel	kpl	1
U6 - Zestaw wieżowy duży	kpl	1
U7 - Balans	kpl	1
U8 - Huśtawka ważka	kpl	1
U9 - Huśtawka bocianie gniazdo	kpl	1

ławki z oparciem	kpl	4
ławki bez oparcia	kpl	2
stół piknikowy	kpl	2
Kosz na odpadki	kpl	3
Tablica z regulaminem	kpl	1
Płotek żerdziowy wys 1-1,2m	mb	6
Wiata wraz z 2 ławkami i 1 stołem	kpl	1

3. Plac Zabaw w Lesie Bródnowskim przy ulicy Malborskiej (dzielnica Targówek), - nawierzchnia bezpieczna mineralna

Wykaz urządzeń:

Nazwa urządzenia	Jednostka	
Huśtawka wahadłowa z siedziskiem gniazdowym.	Szt.	1
Liczydło	Szt.	1
Panel obrazkowy "kółko i krzyżyk"	Szt.	1
Tablica "gra pamięć"	Szt.	1
Domek drewniany ze zjeżdżalnią i piaskownicą	Kpl.	1
Zestaw zabawowy ze zjeżdżalnią "mini grodzisko".	Kpl.	1
Huśtawka wahadłowa z siedziskiem kubekowym	Szt.	1
Stolik z szachownicą	Szt.	2
Kosz na śmieci	Szt.	7
Wiata wraz z stołem i dwoma ławkami	Kpl.	2
Tablica edukacyjno-informacyjna	Szt.	3

4. Leśny parkour, boisko i plac zabaw przy ulicy Mrówczej (dzielnica Wawer), - nawierzchnia bezpieczna mineralna

Wykaz urządzeń:

Nazwa urządzenia	Jednostka	Liczba urządzeń
Plac do gry z piłką + piłkochwył	szt	1
Leżące bale o śr. ok. 30cm, 2m długości - 8 szt.	kpl	1
Podest drewniany o wysokości 0,35m	szt	1
Skośne pieńki (półwałki)	kpl	1
Zespół urządzeń do parkouru: nr 5-niska ścianka, nr 6-dwa pieńki, nr 7-system ścianek i poręczy drewnianych, nr 8 - system niskich poręczy stalowych	kpl	1
Pochylone płaszczyzny do biegu	szt	1
10 - "fala" i kółka	kpl	1
11 - drabinka pozioma i pionowa + drążki do podciągania się	kpl	1
12 - poręcz do wyciskania	kpl	1
13 - poręcz do pompek	kpl	1
10 - "fala" i kółka	kpl	1
14 - płotek 2 - żerdziowy o wys. 90cm, przęsto 2m.	kpl	1
15 - płotek z siatką - o wys. 120cm	kpl	1
16 - zestaw sprawnościowy	kpl	1
17 - kłody po 2m dł. ok 15cm średnicy	kpl	1
17a - kłoda na sprężynach	kpl	1
18 - pieńki o różnych wysokościach (0,2 - 0,5)	kpl	1
19 - maty podest o powierzchni 1m2	kpl	1
20 - szczudła	kpl	1
21 - pieńki na sprężynach + pieńki w gruncie o śr. 30cm, wys. do 0.4m (3szt + 3 szt.)	kpl	1
wąż - z bali o śr. ok 30cm	szt	1
22a - rzeźba - głowa węża	szt	1
23 - mostek z wiszącą kłodą	szt	1
24 - tablica info	szt	3
25 - ławki z oparciem	szt	8
29 - stojaki na rowery	szt	8
30 - kosz na odpadki	szt	5

Wysokość drążka -1m= wysokość upadkowa

5. Plac Zabaw w Lasku na Kole przy ulicy Dahlberga (dzielnica Wola), -
nawierzchnia bezpieczna mineralna

Wykaz urządzeń:

Nazwa urządzenia	Jednostka	Liczba urządzeń
Płotek derwniany o wys. 0,9m (17 słupków)	m	30
Elementy sensoryczne montowane na płotku	kpl	1
Huśtawka bocianie gniazdo	szt	1
Huśtawka klasyczna	szt	1
Rzeźby zwierząt	szt	3
Pieńki sprawnościowe h = 0,2-0,4m	szt	23
Leżące belki sprawnościowe o dł. 1,5-2m	szt	4
Stopnice drewniane o dł. 2m, montowane w istniejącej skarpie	szt	6
Wiata z tarasem i ze zjeżdżalnią + wyposażenie wiaty	kpl	1
Stopnice drewniane o dł. 1,2-1,5m, montowane w istniejącej skarpie	szt	16
Kładka	szt	1
Zjeżdżalnia na istniejącej skarpie	szt	1
Kryjówka drewniana trójkątna	szt	3
ławka z oparciem	szt	2
Kosz na śmieci	szt	3
Tablica z regulaminem i z logo BO	szt	1
Stojaki na rowery	szt	6
Pociąg (lokomotywa + 5 wagoników)	kpl	1
Ślimaki z wagonikami	kpl	3
Wąż - urządzenie do balansu - 16mb	kpl	1
Pieńki sprawnościowe h = 0,2-0,4m	szt	10
Tablica z regulaminem i z logo BO i ze znakiem kierunkowym	szt	2
Płotek derwniany o wys. 0,9m (8 słupków)	m	15
Leżące belki sprawnościowe o dł. 1,5-2m	szt	41
Pieńki sprawnościowe h = 0,2-0,5m	szt	11
Domek ze zjeżdżalnią i kładką	kpl	1
Pochylnia	szt	1
Mały domek	szt	1
Rzeźby zwierząt	szt	3

Tunel	szt	3
Mostek z drabinką - 10mb dł.	kpl	1
Przejście wagowe	szt	2
Zestaw sprawnościowy do balansu	kpl	1
Palisada wysoka (tyczki do przechodzenia)	szt	5
ławka z oparciem	szt	5
Kosz na śmieci	szt	5
Tablica z regulaminem i z logo BO	szt	3
Stojaki na rowery	szt	9
Komplet 2 ław bez oparc, z 1 stołem	kpl	1
Drogowskaz	szt	1

Załącznik nr 1c do projektowanych postanowień umowy

Opis przedmiotu zamówienia – część dotycząca placów zabaw wskazanych w załączniku nr 1b do umowy:

- 1) W ramach umowy Wykonawca będzie przeprowadzał cykliczne przeglądy części składowych wyposażenia placów zabaw oraz siłowni plenerowych zgodnie z normami nr PN-EN 1176 oraz PN-EN 1177, które obejmują:
 - regularną kontrolę przez oględziny – raz w tygodniu (od lutego do grudnia), w czwartki od godz. 8.00 (lub w następny dzień roboczy w przypadku dnia wolnego od pracy) - umożliwiającą ujawnienie oczywistych zagrożeń mogących być wynikiem wandalizmu, zużycia lub warunków pogodowych. Kontrole obejmują całość wyposażenia placów zabaw. Całkowita odpowiedzialność za stan techniczny wyposażenia obiektów, jak również wyniki z tego tytułu szkody (również zaistniałe wypadki) na powierzonym terenie spoczywa na Wykonawcy. Za skutki ewentualnych wypadków, spowodowanych zaniedbaniami lub nieprawidłową realizacją przedmiotu umowy Wykonawca ponosi całkowitą odpowiedzialność. Wynikiem kontroli będzie wpis do prowadzonej przez Wykonawcę książki obiektu - dla każdego obiektu osobno;
 - kontrolę obsługi funkcjonalną – raz w miesiącu (od lutego do grudnia) wykonaną do 10-tego dnia każdego miesiąca. Jej celem jest sprawdzenie funkcjonalności i stabilności sprzętu, głównie jego zużycia. Wynikiem kontroli będzie wpis do książki obiektu;
- 2) Wykonawca winien spełniać podczas wykonywania usług, wymagania określone normami PN-EN 1176 i 1177 w celu utrzymania pełnej sprawności, dobrego stanu technicznego, estetyki oraz bezpieczeństwa urządzeń i nawierzchni bezpiecznych. Wykonawca w ramach Umowy będzie realizował następujące czynności konserwacyjne:
 - drobne naprawy wszystkich elementów i produktów, polegające na dokręceniu /zabetonowaniu obluźwianych desek i palisad oraz elementów metalowych, sprawdzaniu integralności struktury oraz zabezpieczaniu pęknięć (w elementach drewnianych) i wygładzaniu powierzchni (likwidacja zadr), prowadzeniu regulacji napięcia lin, usuwaniu/zabezpieczaniu ostrych krawędzi, sprawdzaniu nadmiernego zużycia części ruchomych i stabilizowaniu rozchwianych urządzeń, sprawdzanie gładkości powierzchni służących do zjeżdżania, oraz inne naprawy nie wymagające zakupu części zamiennych od producenta,
 - dociskanie śrub, zasuw, itp. w celu zapewnienia maximum bezpieczeństwa i trwałości. Śruby należy dokręcać tak długo, aż znikną wszelkie luzy pomiędzy łączonymi elementami drewnianymi. Ponadto uzupełnienie brakujących śrub, zasuw, kołków, zaślepek itp.,
 - sprawdzanie przegubów i łożysk – w miarę konieczności smarowanie części ruchomych,
 - kontrola stanu łańcuchów – w miarę konieczności dokonywanie napraw,
 - sprawdzanie czy fundamenty są wystarczająco przykryte, w razie potrzeby nadsypywanie ziemi lub piasku. Sprawdzanie, czy przyziemne części drewniane nie zbutwiały,
 - korekta do prawidłowego poziomu nawierzchni bezpiecznych wykonanych z luźnych materiałów, zapewnienie odpowiedniego przeswitu między urządzeniem, a nawierzchnią w szczególności wyrównanie (uzupełnienie) podłoża przy zjeżdżalniach, koparkach do piasku i huśtawkach,
 - sprawdzanie i ewentualne dokręcanie połączeń urządzenia z kotwą mocującą w szczególności sprężyn znajdujących się przy fundamentach betonowych w huśtawkach sprężynowych,
 - sprawdzanie mocowań poprzez odsłonięcie zaślepek i w przypadku stwierdzenia luzów na łączeniach należy dokręcić śruby,
 - sprawdzanie i naprawa okuć, zamków, klamek,
 - sprawdzanie, czy nie zużyły się części gumowe, np. siedziska w huśtawkach, gumowe amortyzatory przy huśtawkach ważkach oraz osłony huśtawek łańcuchowych, w przypadku zużycia tych elementów należy je wymienić,
 - usuwanie na bieżąco zanieczyszczeń mogących doprowadzić do skaleczenia, np. szkło, kamienie itp. poprzez grabienie nawierzchni typu piasek, oraz czyszczenie nawierzchni wysypanych korą. Ponadto usuwanie z urządzeń zabawowych, siłowych i pomocniczych piasku, błota, naklejek, graffiti, reklam. Zamawiający wymaga stałego utrzymania w czystości elementów wyposażenia placów zabaw i siłowni zewnętrznych. Odpowiednie czynności należy podejmować każdorazowo w przypadku stwierdzenia takiej potrzeby podczas przeglądu technicznego przy użyciu ogólnie dostępnych środków chemicznych przyjaznych dla środowiska,

- przykrywanie minimum 20 cm warstwą piasku lub kory, wystających elementów betonowych fundamentów, w sposób uniemożliwiający gromadzenie się wody wokół słupów nośnych. Zagęszczanie gruntu w przypadku stwierdzenia braku stabilności osadzenia kotwy w ziemi,
- sprawdzanie, czy w wyniku zużycia lub wandalizmu nie powstały niebezpieczne szczeliny, które mogą być przyczyną zakleszczenia części ciała,
- zabezpieczenie placów zabaw nawierzchni: piaskowych, z kory przed ewentualnymi dodatkowymi szkodami, mogącymi powstać w następstwie wyeksploatowania lub zaistniałej dewastacji,
- uzupełnienie w miarę potrzeb uszkodzonych lub brakujących części nawierzchni bezpiecznej, przy zniszczeniu, (około 5 ton piasku oraz około 5 m³ kory w trakcie trwania całej umowy),
- wycinanie odrostów drzew na terenie placów zabaw.

UWAGA!

W przypadku stwierdzenia przez Wykonawcę zdewastowanych lub wyeksploatowanych urządzeń zabawowych oraz elementów małej architektury (ławki, kosze na śmieci), stwarzających zagrożenie dla zdrowia i życia użytkowników, należy zabezpieczyć miejsce i niezwłocznie zawiadomić o tym fakcie przedstawiciela Zamawiającego. Wykonawca po uzgodnieniu zakresu czynności winien przystąpić do prac np. trwale wyłączyć z eksploatacji zdewastowane lub wyeksploatowane urządzenie.

Zleceniodawca informuje o zakazie używania na terenie miasta st. Warszawy dmuchaw spalinowych.

PROJEKTOWANE POSTANOWIENIA UMOWY

Umowa nr LMW/...../.....

Umowa zawarta w dniu w Warszawie pomiędzy:

Miastem Stołecznym Warszawą z siedzibą Plac Bankowy 3/5, 00-950 Warszawa, NIP 525-22-48-481, reprezentowanym na podstawie pełnomocnictwa nr GP.OR.0052.4433.2015 z dnia 19.11.2015 r. przez:

Karola Podgórskiego – Dyrektora Lasów Miejskich – Warszawa z siedzibą przy ul. Korkowej 170A, 04-549 Warszawa,

Zwanymi dalej łącznie **Zamawiającym**,

a

..... z siedzibą w miejscowości nr,-..... poczta, **NIP:**, **REGON:**,

reprezentowanym przez

zwanym dalej **Wykonawcą**,

W wyniku przeprowadzenia postępowania o udzielenie zamówienia publicznego w trybie art. 275 pkt 1 ustawy z dnia 11 września 2019 r. Prawo zamówień publicznych (Dz. U. z 2023 roku poz. 1605) zwanej dalej „Pzp”, zawarta została umowa o następującej treści:

§ 1

(Przedmiot umowy)

1. Przedmiotem umowy jest „Utrzymanie i konserwacja drewnianych urządzeń oraz urządzeń do odłowy dzików, a także przeglądy i konserwacja urządzeń na placach zabaw w kompleksach leśnych m.st. Warszawy”, w tym:
 - 1) utrzymanie, konserwacja oraz demontaż istniejącej infrastruktury turystycznej, urządzeń zabawowych i ćwiczeniowych, wyposażenia ścieżek służących edukacji przyrodniczo-leśnej oraz elementów ochrony ekosystemów kompleksów leśnych m.st. Warszawy, określonych w wykazie zawartym w załączniku nr 1a do umowy.
 - 2) utrzymanie, konserwacja oraz demontaż urządzeń służących do odłowy nadmiernie zagęszczonej populacji dzików określonych w wykazie zawartym w załączniku nr 1a do umowy.
 - 3) przeglądy roczne, kontrole, naprawy, demontaże, utrzymanie i konserwacja istniejących urządzeń zabawowych na terenie placów zabaw wskazanych w załączniku nr 1b zgodnie z wytycznymi wskazanymi w załączniku nr 1c.

2. Zakres czynności utrzymaniowo konserwacyjnych urządzeń wskazanych w § 1 ust. 1 pkt 1 i 2 obejmuje:
 - 1) czynności konserwacyjne, w celu utrzymania w stanie używalności wszystkich urządzeń służących turystycznemu, rekreacyjnemu i dydaktycznemu zagospodarowaniu lasu oraz służących do odłowu nadmiernej populacji dzików,
 - 2) jednokrotne malowanie impregnatem drewnianych urządzeń, przy czym ilość m² powierzchni urządzeń przeznaczonej do malowania w danym miesiącu, rodzaj i lokalizacja urządzenia oraz termin wykonania pracy zostaną każdorazowo podane w pisemnym zleceniu,
 - 3) likwidację urządzeń, które przestały spełniać swoją funkcję, stanowią zagrożenie lub ich stan nie pozwala na przywrócenie im pierwotnej funkcji.
3. Szczegółowy zakres prac utrzymaniowych i konserwacyjnych urządzeń wskazanych w § 1 ust. 1 pkt 1 i 2 oraz wskazania wykonawcze określa **załącznik nr 1a** do umowy.
4. Zakres czynności związany z naprawami, utrzymaniem i konserwacją istniejących urządzeń zabawowych na terenie placów zabaw wskazanych w załączniku nr 1b obejmuje:
 - 1) wykonanie przeglądów rocznych urządzeń zabawowych i ćwiczeniowych pod kątem spełniania przez nie warunków odpowiednich norm, w tym w szczególności norm PN-EN 1176 i 1177 dotyczących urządzeń zabawowych i placów zabaw, sporządzenie raportów, które zostaną dołączone do książek elektronicznych lub papierowych odpowiednich obiektów zwanych dalej książkami obiektów oraz przekazane w wersji elektronicznej w formie pliku pdf Zamawiającemu,
 - 2) kontrolę funkcjonalną placów zabaw połączoną z konserwacją raz w miesiącu (w pierwszym tygodniu każdego miesiąca), której przeprowadzenie winno być każdorazowo odnotowane w książce obiektu,
 - 3) kontrolę stanu placów zabaw raz w tygodniu, połączoną z konserwacją, w czwartki od godziny 8.00, której przeprowadzenie winno być każdorazowo odnotowane w książce obiektu,
 - 4) prowadzenie książek obiektów w formie książek elektronicznych lub papierowych przekazanych przez Zamawiającego dla każdego z placów zabaw wskazanego w załączniku nr 1b,
 - 5) wykonywanie czynności konserwacyjnych i drobnych napraw urządzeń zabawowych i ćwiczeniowych, których szczegółowy zakres określa załącznik nr 1c do umowy, potwierdzanych wpisem do książki obiektu.
 - 6) demontażu urządzenia, którego stan uniemożliwia przywrócenie go do stanu zgodności z właściwymi normami, po uzyskaniu zlecenia demontażu od Zamawiającego.
5. Zamawiający z dniem podpisania umowy wprowadzi Wykonawcę w teren celem wykonania przeglądu rocznego, o którym mowa w § 1 ust. 4 pkt 1, urządzeń wskazanych w załączniku 1b, a Wykonawca zobowiązuje się wykonać przegląd roczny urządzeń w celu wskazania niezbędnych do wykonania czynności naprawczych wskazanych w załączniku 1c w terminie do dnia 15 marca 2024 r. Wersję elektroniczną raportu z przeglądu Wykonawca zobowiązuje się przekazać Zamawiającemu niezwłocznie, nie później niż w ciągu 3 dni kalendarzowych od dnia przeprowadzenia przeglądu.
6. Wykonawca zobowiązany jest w terminie 14 dni kalendarzowych od daty przedstawienia Zamawiającemu raportu z przeglądu rocznego wskazanego w § 1 ust. 5 dokonać niezbędnych drobnych napraw urządzeń określonych w załączniku 1c do umowy. Strony podpiszą protokół zdawczo-odbiorczy potwierdzający wykonanie niezbędnych prac. Wykonawca ponosi od dnia podpisania protokołu zdawczo-odbiorczego wszelką odpowiedzialność za szkody powstałe na placach zabaw, których podstawą jest niewłaściwy stan techniczny urządzeń.
7. W przypadku, gdy zakres koniecznych do przeprowadzenia prac dla urządzenia wynikający z przeprowadzonego przeglądu rocznego, o którym mowa w § 1 ust. 5, wykracza poza zakres określony w załączniku nr 1c, strony w protokole zdawczo-odbiorczym wyłączą to urządzenie z odpowiedzialności Wykonawcy a Zamawiający zleci wykonanie naprawy w ramach posiadanej gwarancji od producenta lub w przypadku wygaśnięcia gwarancji producenta - w ramach prac określonych w § 1 ust. 1 pkt 1).
8. Po wykonaniu naprawy o której mowa w § 1 ust. 7 strony podpiszą aneks do protokołu zdawczo-odbiorczego przekazujący Wykonawcy urządzenie zgodnie z § 1 ust. 6.

§ 2

(Czas obowiązywania)

Umowa zostaje zawarta na okres **od 18 stycznia 2024 r. do 20 grudnia 2024 r.**

§ 3

(Warunki wykonania umowy)

1. Szczegółowy zakres oraz terminy wykonania prac, z wyłączeniem prac wskazanych w § 1, ust. 4 pkt od 1 do 5 oraz ust. 5 i 6 będą ustalane przez Zamawiającego w formie dokumentu zlecenia. Zlecenie zostaje każdorazowo wystawione przy pomocy programu LasInfo. Wzór zlecenia stanowi załącznik nr 8 do niniejszej umowy. Zlecenie zostanie dostarczone Wykonawcy w dniu wystawienia, w formie papierowej lub elektronicznej (PDF). Zlecenie przekazane Wykonawcy w formie papierowej Wykonawca lub kierownik prac przyjmuje do realizacji, potwierdzając je własnoręcznym podpisem. Zlecenie przekazywane Wykonawcy w formie elektronicznej musi zostać wysłane w formacie PDF, w dniu wystawienia, na adres e-mail wskazany przez Wykonawcę do korespondencji, wraz z zaznaczeniem opcji potwierdzenia odbioru emaila. Zlecenie Zamawiający wystawi najpóźniej do ostatniego dnia roboczego każdego poprzedzającego miesiąca, odnośnie prac przewidywanych do realizacji w miesiącu następnym, z terminem realizacji ustalonym nie wcześniej niż na 7 dni kalendarzowych przed zakończeniem danego miesiąca. Zamawiający zastrzega sobie możliwość sporządzania zleceń do realizacji w bieżącym miesiącu na prace, których potrzeby wykonania nie można było przewidzieć przy planowaniu miesięcznym oraz w przypadku zaistnienia konieczności wykonania prac interwencyjnych.
2. W przypadku zaistnienia konieczności wykonania naprawy, z wyłączeniem napraw wskazanych w § 1 ust. 4 pkt 5 i ust. 7, lub demontażu urządzenia zagrażającego bezpieczeństwu osób w trybie interwencyjnym Zamawiający zleci prace telefonicznie, zlecenie w formie pisemnej zostanie wystawione w najbliższy dzień roboczy ze wskazaniem daty i godziny telefonicznego zlecenia prac. Wykonawca zobowiązuje się do wykonania prac zleconych w trybie interwencyjnym w ciągu godzin od otrzymania zlecenia zgodnie z ofertą Wykonawcy stanowiącą **załącznik nr 2** do umowy.
3. Wykonawca lub Kierownik robót przyjmuje zlecenie do realizacji, potwierdzając je własnoręcznym podpisem.
4. Wykonawca wyznacza Kierownika robót w osobie:
5. Informacja dotycząca przetwarzania danych osobowych Kierownika robót stanowi załącznik nr 3 do niniejszej umowy, Wykonawca ma obowiązek zapoznać wszystkich pracowników, których dane zawarte są w umowie z tą informacją.
6. Zamawiający zastrzega sobie prawo do ustalenia szczegółowego terminu rozpoczęcia oraz ewentualnego wstrzymania prac przewidzianych do realizacji w ramach umowy.
7. Zamawiający ma prawo do bieżącej kontroli wykonywania prac, w przypadku wykonywania kontroli w czasie realizacji zleconych prac Wykonawca lub kierownik robót zobowiązany jest do udziału w kontroli.
8. W przypadku stwierdzenia przez Zamawiającego podczas przeprowadzania kontroli nieprawidłowego wykonania zleconych prac - ilościowo, jakościowo lub poprzez użycie materiałów o parametrach niezgodnych ze wskazaniami wykonawczymi - Zamawiający sporządzi protokół pokontrolny, w którym zostaną zawarte wszystkie nieprawidłowości w wykonanych pracach. Wykonawca zostanie zobowiązany do usunięcia nieprawidłowości w terminie określonym w zleceniu.
9. W przypadku stwierdzenia przez Zamawiającego podczas przeprowadzania kontroli bez udziału Wykonawcy nieprawidłowego wykonania zleconych prac - ilościowo, jakościowo lub poprzez użycie materiałów o parametrach niezgodnych ze wskazaniami wykonawczymi - Zamawiający sporządzi jednostronny protokół pokontrolny, w którym zawrze wszystkie nieprawidłowości w wykonanych pracach. Zamawiający niezwłocznie poinformuje o tym fakcie Wykonawcę poprzez

pocztę elektroniczną oraz przekaże Wykonawcy kopię sporządzonego protokołu. Po otrzymaniu powyższej informacji Wykonawca jest zobowiązany do usunięcia nieprawidłowości w terminie określonym w zleceniu.

10. Zamawiający będzie dokonywał protokolarnego odbioru prac z wystawionych zleceń najpóźniej następnego dnia roboczego po terminie realizacji prac określonym w zleceniu, przy czym w przypadku zleceń interwencyjnych niezwłocznie po wykonaniu zlecenia. Wykonawca lub Kierownik robót zobowiązany jest do obecności podczas sporządzania protokołu odbioru prac. Zamawiający powiadomi poprzez pocztę elektroniczną przynajmniej z jednodniowym wyprzedzeniem Wykonawcę o terminie przeprowadzenia odbioru prac. W przypadku nieobecności Wykonawcy podczas odbioru prac Zamawiający sporządzi jednostronny protokół odbioru prac.
11. W przypadku stwierdzenia przez Zamawiającego podczas przeprowadzenia odbioru prac, nieprawidłowego wykonania zleconych prac - ilościowo, jakościowo, poprzez użycie materiałów o parametrach niezgodnych ze wskazaniami wykonawczymi lub niewykonania chociażby jednej ze zleconych prac, informacje te zostaną zawarte w protokole stwierdzającym nieprawidłowości wykonanych prac, stanowiącym załącznik nr 7.
12. W przypadku stwierdzenia przez Zamawiającego podczas przeprowadzenia odbioru prac, na którym nie stawił się Wykonawca lub Kierownik robót, nieprawidłowego wykonania zleconych prac lub niewykonania chociażby jednej ze zleconych prac, informacje te zostaną zawarte w jednostronnym protokole odbioru. Zamawiający niezwłocznie poinformuje poprzez pocztę elektroniczną o tym fakcie Wykonawcę oraz przekaże Wykonawcy kopię sporządzonego protokołu.
13. Protokoły odbioru, o których mowa w ust. 11. oraz 12. Będą stanowiły podstawę do obniżenia lub niewypłacenia wynagrodzenia i naliczenia kar umownych.
14. Podstawą do wystawienia faktur za prace zlecone zgodnie z ust. 1 oraz 2. będą protokoły odbioru z danego miesiąca podpisane bez uwag, na podstawie których Wykonawca sporządzi kosztorys powykonawczy. Kosztorys powykonawczy powinien zawierać wyszczególnienie wszystkich rodzajów usług wykonanych w danym miesiącu oraz spis użytych materiałów, ilość m² malowania urządzeń oraz listę zlikwidowanych urządzeń.
15. Wykonawca akceptuje formę przekazywania informacji dotyczących realizacji umowy, a w szczególności przekazywania zleceń, o których mowa w ust. 1 i 2, ustalenia terminu, o którym mowa w ust. 6, przekazywania protokołów, o których mowa w ust. 8, 9, 10, 11 i 12 oraz przekazywania powiadomień, o których mowa w ust. 10, za pośrednictwem poczty elektronicznej oraz wskazuje do tego celu adres e-mail:
16. Zamawiający wymaga pełnej dyspozycyjności **Kierownika robót** w dni robocze w godzinach 7:30 – 15:30 oraz łączności telefonicznej, pod nr **tel.**
17. W razie nieobecności kierownika prac, lub zaistnienia okoliczności powodujących zmianę kierownika prac Wykonawca jest zobowiązany zapewnić zastępstwo i natychmiast powiadomić telefonicznie Zamawiającego o danych personalnych i numeru telefonu komórkowego osoby zastępującej Kierownika prac oraz w ciągu maksymalnie 24 godzin wysłać pisemne zawiadomienie o nieobecności kierownika prac wraz z podaniem danych personalnych i numeru telefonu komórkowego osoby zastępującej Kierownika prac w formie wiadomości e-mail na adres sekretariat@lasymiejskie.waw.pl
18. Kontrole funkcjonalne, o których mowa w § 1, ust. 4 pkt 2 oraz przeglądy roczne, o których mowa w § 1, ust. 4 pkt 1 powinny być przeprowadzone przez osoby uprawnione do sprawdzenia urządzeń w zakresie sprawdzenia ich zgodności ze wskazanymi normami. Na potwierdzenie spełnienia tego wymogu Wykonawca dołącza dokumenty potwierdzające uprawnienia osób, które będą prowadzić kontrole funkcjonalne oraz przeglądy roczne i będą one stanowiły załącznik nr 4 do niniejszej umowy.
19. Wykonanie przeglądów rocznych Wykonawca może zlecić firmie zewnętrznej posiadającej odpowiednie kwalifikacje w zakresie certyfikacji urządzeń zabawowych i ćwiczeniowych. W takiej sytuacji Wykonawca przedstawi Zamawiającemu umowę z Wykonawcą, która zostanie dołączona do protokołu odbioru prac za miesiąc, w którym przeprowadzono przeglądy roczne placów zabaw.
20. Do smarowania układów tnących w eksploatowanych piłach łańcuchowych i głowicach tnących

Wykonawca będzie zobowiązany stosować olej biodegradowalny o parametrze biodegradacji nie gorszym niż 60%. Wymagane jest określenie biodegradowalności zgodnie z metodyką badań opisaną w Rozporządzeniu komisji (WE) NR 440/2008 z dnia 30.05.2008 roku metoda OECD 301 A-F ustalająca metody badań zgodnie z Rozporządzeniem (WE) nr 1907/2006 Parlamentu Europejskiego i Rady w sprawie rejestracji, oceny, udzielania zezwoleń i stosownych ograniczeń w zakresie chemikaliów (REACH).

21. Wykonawca zobowiązany jest do wyposażenia wszystkich maszyn, ciągników i urządzeń pracujących na powierzchniach leśnych w odpowiednie zestawy (sorbenty, maty sorpcyjne itp.) do pochłaniania rozlanego paliwa lub oleju oraz innych płynów technologicznych używanych w maszynach, ciągnikach, pilarkach i innych urządzeniach pracujących w lesie oraz użycia tych środków w sytuacjach wymagających zastosowania (awarie, naprawy, tankowania itp.) – w celu zapobieżenia skażeniu środowiska. Dopuszcza się posiadanie i używanie przez pilarzy kanistrów z bezpiecznymi końcówkami (dozownikami), uniemożliwiającymi rozlanie (przelanie) oleju i mieszanki paliwowej podczas tankowania pilarki (zastępczo na maty pochłaniające paliwo i olej).
22. Wskazana w załączniku nr 1a ilość prac ma charakter szacunkowy. Ilość prac zleconych do wykonania w trakcie realizacji umowy może się różnić od ilości przedstawionej w szczegółowym opisie przedmiotu zamówienia, co jednak nie może być podstawą do jakichkolwiek roszczeń w stosunku do Zamawiającego. Zamawiający oświadcza, że zleci wykonanie prac o łącznej wartości co najmniej 70% maksymalnego całkowitego wynagrodzenia Wykonawcy brutto, o którym mowa w § 4 ust. 1 lit. a).

§ 4

(Wynagrodzenie. Warunki, termin zapłaty)

1. Strony ustalają, że maksymalne całkowite wynagrodzenie Wykonawcy z tytułu realizacji przedmiotu umowy wynosi:
netto: zł (słownie: 00/100)
VAT: zł (słownie: 00/100)
brutto: zł (słownie: 00/100) zgodnie z ofertą Wykonawcy stanowiącą załącznik nr 2 do umowy, w tym :
 - a) za utrzymanie i konserwację urządzeń wskazanych w § 1, ust. 1 pkt 1 i 2 kwota: netto zł (słownie: złotych) plus 23% podatku VAT w kwocie zł (słownie: złotych), co stanowi kwotę brutto: zł (słownie zł: złotych) – formularz cenowy załącznik nr 2a do umowy,
 - b) za przeglądy roczne określone w §1 ust. 4. pkt 1 urządzeń wskazanych w załączniku nr 1b do umowy kwota ryczałtowa : netto zł (słownie: złotych) plus 23% podatku VAT w kwocie zł (słownie: złotych), co stanowi kwotę brutto: zł (słownie zł: złotych) – formularz cenowy załącznik nr 2b do umowy,
 - c) za czynności konserwacyjne określone w § 1, ust. 4 pkt od 2 do 6 kwota ryczałtowa: netto zł (słownie: złotych) plus 23% podatku VAT w kwocie zł (słownie: złotych), co stanowi kwotę brutto: zł (słownie zł: złotych) – formularz cenowy załącznik nr 2c do umowy
2. Ceny jednostkowe wynikające z oferty z dnia roku (**załącznik nr 2** do umowy), będą obowiązywały przez cały okres trwania umowy, z zastrzeżeniem § 12 ust. 4, 5, 6.
3. Wynagrodzenie Wykonawcy, o którym mowa w ust. 1 lit. a zostanie ustalone w oparciu o rzeczywistą ilość wykonanych i odebranych prac oraz cen jednostkowych podanych w formularzu cenowym stanowiącym **załącznik nr 2a** do umowy, , z zastrzeżeniem § 12ust. 4, 5, 6.
4. Wynagrodzenie Wykonawcy, o którym mowa w ust. 1 lit b zostanie wypłacone Wykonawcy po przekazaniu raportów z przeglądów rocznych, o którym mowa w § 1, ust. 4 pkt 1).
5. Wynagrodzenie Wykonawcy, o którym mowa w ust. 1 lit. c będzie wypłacane Wykonawcy co miesiąc w formie ryczałtowej zgodnie z ofertą Wykonawcy z dnia Potwierdzeniem realizacji prac będą wpisy do ksiąg obiektów, o których mowa w § 1 ust. 4 pkt. 4. Wykonawca

- zobowiązany jest do dołączenia powyższych wpisów do faktury. Zamawiający dokona weryfikacji wydruków przekazanych przez Wykonawcę i potwierdzi wykonanie tej części zamówienia.
6. Wynagrodzenie, o którym mowa w § 4 ust. 1 nie może ulec zmianie w przypadku wprowadzenia zmiany stawki podatku od towarów i usług (VAT). W przypadku zmiany stawki podatku VAT w trakcie trwania umowy, Wykonawca będzie zobowiązany przy rozliczeniach za wykonane usługi do przeliczenia oferowanych cen w taki sposób, aby przy uwzględnieniu nowej stawki podatku VAT jednostkowa cena brutto nie była wyższa od ceny zaoferowanej w ofercie przetargowej.
 7. Wynagrodzenie wskazane w ust. 1 lit. a będzie płacone w oparciu o stawki wskazane w formularzu cenowym dołączonym do oferty Wykonawcy stanowiącym załącznik nr 2a do umowy, z zastrzeżeniem § 12ust. 4, 5, 6.
 8. Wynagrodzenie oprócz czynności konserwacyjnej i materiałów zawiera także wszelkie koszty związane z:
 - a) używaniem sprzętu wykorzystywanego do świadczenia przedmiotu umowy, jak i drobne materiały typu: gwoździe, podkładki, nakrętki, wkręty, śruby, paliwo do samochodu, paliwo do sprzętu wykorzystywanego przy świadczeniu przedmiotu umowy, smary, farba do metalu, impregnat do wymienianych bądź naprawianych elementów urządzeń zarówno do elementów zewnętrznych jak i wkopywanych w ziemię, dowóz materiałów na miejsce świadczenia usługi, również koszty związane z montażem w ziemi urządzeń,
 - b) wykonaniem drobnych napraw urządzeń, bez użycia elementów drewnianych, takich jak: ponowna stabilizacja w gruncie, przymocowanie obłuzowanego elementu, wygładzenie powierzchni drewna; są to naprawy uszkodzeń wynikających z bieżącej eksploatacji urządzeń itp.
 - c) wszelkie koszty związane z pracami wskazanymi w § 1, ust. 4.
 9. Podstawą do wystawienia faktury za utrzymanie i konserwację urządzeń wskazanych w § 1 ust. 1 pkt 1 i 2 będą protokoły odbioru z danego miesiąca podpisane bez uwag, na podstawie których Wykonawca sporządzi kosztorys powykonawczy.
 10. Zakres ilościowy czynności oraz m² do 1-krotnego malowania stanowią ilości, które mogą ulec zmianie w trakcie trwania umowy, w zależności od aktualnych potrzeb. Łączne zmiany ilości nie mogą wpłynąć na podwyższenie maksymalnej kwoty umowy brutto, o której mowa w ust. 1 lit. a).
 11. Wynagrodzenie należne Wykonawcy z tytułu świadczenia usług objętych niniejszą umową, płatne będzie przez Zamawiającego przelewem w terminie do 21 dni od daty doręczenia prawidłowo wystawionej faktury na rachunek Wykonawcy
 12. Termin płatności uważa się za zachowany, jeżeli obciążenie rachunku Zamawiającego nastąpi najpóźniej w ostatnim dniu płatności.
 13. Faktury należy wystawić na: **Miasto Stołeczne Warszawę z siedzibą: Plac Bankowy 3/5, 00-950 Warszawa, NIP 525-22-48-481.**
 14. **Las Miejski – Warszawa z siedzibą przy ul. Korkowej 170 A, 04-549 Warszawa są odbiorcą i płatnikiem faktur.**
 15. Faktury będą dostarczone do siedziby Lasów Miejskich – Warszawa ul. Korkowa 170A, 04-549 Warszawa.
 16. W przypadku doręczenia faktury niezgodnie z treścią ust. 15, za datę skutecznego doręczenia faktury Strony będą uznawać datę jej wpływu do siedziby Lasów Miejskich –Warszawa (ul. Korkowa 170A, 04-549 Warszawa).
 17. Prawidłowo wystawiona faktura powinna zawierać numer umowy, na podstawie której jest wystawiana.
 18. Zamawiający oświadcza, że dokona płatności za wykonanie przedmiotu umowy z zastosowaniem mechanizmu podzielonej płatności.
 19. Wykonawca oświadcza, że wskazany w ust. 11 rachunek bankowy jest rachunkiem rozliczeniowym służącym wyłącznie dla celów rozliczeń z tytułu prowadzonej działalności gospodarczej (dotyczy osób fizycznych prowadzących działalność gospodarczą).
 20. Zamawiający oświadcza, że posiada status dużego przedsiębiorcy.

21. Przedstawiciele Wykonawcy nie są uprawnieni do podejmowania w imieniu Zamawiającego decyzji niosących skutki finansowe powodujące zwiększenie wynagrodzenia Wykonawcy. Decyzja, o której mowa w zdaniu poprzednim musi być każdorazowo zatwierdzona przez Dyrektora Lasów Miejskich – Warszawa.

§ 5

(Zakres odpowiedzialności Wykonawcy)

1. Wykonawca zobowiązuje się do wykonania z należytą starannością przedmiotu umowy, o którym mowa w § 1 niniejszej umowy.
2. Wykonawca oświadcza, że prace o których mowa w § 1 niniejszej umowy wykonywane będą przez pracowników posiadających stosowne uprawnienia do wykonywania tego rodzaju prac, przy użyciu własnych narzędzi, materiałów i sprzętu.
3. Wykonawca zobowiązuje się do przestrzegania przepisów bezpieczeństwa i higieny pracy, przepisów przeciwpożarowych oraz odpowiada za właściwą organizację pracy i zachowanie ładu i porządku przy wykonywaniu prac oraz zabezpieczenia terenu przed dostępem osób postronnych i oznakowania terenu prowadzonych prac.
4. Protokoły odbioru prac wskazanych w §1 ust. 1 pkt 1 i 2 zleconych do wykonania w miesiącu grudniu oraz sporządzony na ich podstawie kosztorys powykonawczy należy dostarczyć do siedziby Zamawiającego najpóźniej 20 grudnia 2024 roku.
5. Usługi konserwacyjne wskazane w § 1, ust. 1 pkt 1 i 2 Wykonawca będzie świadczył na podstawie wystawionego przez Zamawiającego zlecenia, o którym mowa w § 3 ust 1, 2.
6. Usługi konserwacyjne wskazane w § 1, ust. 4 pkt 2-6 Wykonawca będzie świadczył na bieżąco w ramach wynagrodzenia ryczałtowego, o którym mowa w § 4, ust. 1 lit c.
7. Wykonawca ponosi odpowiedzialność za działania i zaniechania osób i podmiotów przy pomocy których wykonuje niniejszą umowę jak za własne działania i zaniechania.
8. W przypadku otrzymania zlecenia na naprawę lub demontaż urządzenia, o którym mowa w **§ 1, ust. 1 pkt 1 i 2** zagrażającego bezpieczeństwu osób korzystających z niego, Wykonawca zobowiązuje się do natychmiastowej naprawy lub demontażu nie później jednak niż w ciągu godzin od otrzymania zlecenia (zgodnie z ofertą wykonawcy stanowiącą załącznik nr 2 do umowy, maksymalnie 12 godzin).
9. W przypadku stwierdzenia **konieczności wykonania naprawy/demontażu urządzenia, o którym mowa w § 1, ust. 1 pkt 3** zagrażającego bezpieczeństwu osób korzystających z niego, Wykonawca zobowiązuje się do natychmiastowej naprawy lub demontażu tego urządzenia.
10. Wykonawca udziela gwarancji na prace realizowane w ramach niniejszej umowy na okres miesięcy, liczonych od daty odbioru prac zgodnie z ofertą z dnia roku stanowiącą załącznik nr 5 do umowy (minimalnie 12 miesięcy).

§ 6

(Ubezpieczenie)

1. **Wykonawca** zobowiązany jest do posiadania umów ubezpieczenia z tytułu szkód, które mogą powstać w związku z realizacją przedmiotu umowy oraz od odpowiedzialności cywilnej, zawartych na okres realizacji przedmiotu Umowy w kwocie nie niższej niż maksymalna kwota wynagrodzenia brutto, wskazana w §4 ust. 1 niniejszej Umowy.
2. Ubezpieczeniu podlegają w szczególności:
 - 1) prace objęte Umową, urządzenia oraz wszelkie mienie ruchome związane bezpośrednio z wykonawstwem robót,
 - 2) odpowiedzialność cywilna za szkody oraz następstwa nieszczęśliwych wypadków dotyczące pracowników i osób trzecich, a powstałe w związku z prowadzonymi pracami , w tym także ruchem pojazdów mechanicznych.
3. **Wykonawca** w dniu podpisania Umowy przedłoży **Zamawiającemu** umowy ubezpieczenia, o których mowa w ust. 1, kopie tych umów będą stanowiły załącznik nr 6 do umowy.

4. **Zamawiający** nie dokona wprowadzenia Wykonawcy na prace objęte przedmiotem Umowy do czasu przedłożenia dokumentów, o których mowa w ust. 3. Opóźnienie z tego tytułu będzie traktowane jako powstałe z przyczyn leżących po stronie **Wykonawcy** i nie może stanowić podstawy do zmiany terminu zakończenia robót.
5. Na każde wezwanie **Zamawiającego, Wykonawca** zobowiązany jest przedłożyć dowody dotrzymywania warunków umowy ubezpieczeniowej, w tym również dowody opłacenia składek. Brak przedłożenia tych dowodów w ciągu 5 dni od wezwania lub brak ciągłości umowy ubezpieczenia (w tym brak zapłacenia należnych składek) stanowić może podstawę do odstąpienia od Umowy przez **Zamawiającego** z przyczyn leżących po stronie **Wykonawcy**.

§ 7

(Zobowiązania Zamawiającego)

1. Zamawiający zobowiązuje się do prowadzenia nadzoru nad wykonywanymi pracami objętymi niniejszą umową.
2. Nadzór nad wykonywaniem przez Wykonawcę prac oraz ich odbiór będzie dokonywany przez pracowników Zamawiającego. Za prace wymienione w § 1 ust. 1 pkt 1 odpowiedzialny będzie pracownik nadzorujący dany obwód leśny, , za prace wymienione § 1 ust. 1 pkt 2 odpowiedzialny będzie wyznaczony pracownik działu do spraw ochrony zwierząt, za prace wymienione § 1 ust. 1 pkt 3 odpowiedzialny będzie wyznaczony pracownik działu do spraw inwestycji i remontów.
3. Pracownicy, o których mowa w ust. 2 upoważnieni są do wydawania wiążących Wykonawcę poleceń co do rodzaju, ilości i jakości prac objętych niniejszą umową z zastrzeżeniem §4 ust. 21.

§ 8

(Warunki zatrudnienia Pracowników)

1. Wykonawca zobowiązuje się zapewnić, że Pracownicy Wykonawcy („Personel Wykonawcy”) realizujący czynności polegające na bezpośredniej realizacji czynności związanych z utrzymaniem, konserwacją oraz demontażem istniejącej infrastruktury turystycznej, urządzeń zabawowych i ćwiczeniowych, wyposażenia ścieżek służących edukacji przyrodniczo-leśnej, elementów ochrony ekosystemów kompleksów leśnych m.st. Warszawy, urządzeń służących do odłowy nadmiernie zagęszczonej populacji dzików, a także urządzeń zabawowych na terenie placów zabaw, będą zatrudnieni na podstawie umowy o pracę w rozumieniu Kodeksu pracy, z wyłączeniem czynności wskazanych w § 1 ust. 4, pkt od 1) do 4).
2. Wykonawca zobowiązuje się przedłożyć **Zamawiającemu** w terminie 3 dni roboczych od daty podpisania umowy pisemne oświadczenie o zatrudnieniu pracowników skierowanych do realizacji niniejszej umowy na podstawie umowy o pracę, zawierające informacje, w tym dane osobowe niezbędne do weryfikacji zatrudnienia na podstawie umowy o pracę, w szczególności imię i nazwisko zatrudnionego pracownika, datę zawarcia umowy o pracę, rodzaj umowy i zakres obowiązków pracownika oraz składać Zamawiającemu wraz z miesięczną fakturą ww. oświadczenie w formie pisemnej, potwierdzające, że Pracownicy Wykonawcy („Personel Wykonawcy”) realizujący czynności wskazane w ust. 1. są zatrudnieni na podstawie umowy o pracę w rozumieniu Kodeksu Pracy.
3. Nieprzedłożenie przez Wykonawcę oświadczenia i kolejnych oświadczeń wskazanych w ust. 2 w terminie wskazanym zgodnie z ust. 2 będzie traktowane jako niewypełnienie obowiązku zatrudnienia Pracowników świadczących usługi na podstawie umowy o pracę.
4. W przypadku realizacji zamówienia przez Podwykonawcę Wykonawca przyjmuje na siebie obowiązek określony w ust. 2 tzn. obowiązek składania oświadczeń i dokumentów opisanych w powyższych ustępach oraz zapłaty kar umownych obciążać będą nadal Wykonawcę z tym zastrzeżeniem, że w oświadczeniu Wykonawca wskaże Podwykonawcę, który zatrudnia poszczególne osoby.
5. Wykonawca zobowiąże w odrębnej umowie Podwykonawcę do przedłożenia własnego oświadczenia. Oświadczenie Podwykonawcy będzie załączone do oświadczenia Wykonawcy.

§ 9

(Kary umowne)

1. Zamawiający zastrzega sobie prawo do naliczania kar w przypadku stwierdzenia:
 - 1) niewykonania lub nieprawidłowego wykonania zleconych prac przez Wykonawcę w terminach określonych w zleceniach, o których mowa w § 3 ust. 1, 2.
 - 2) wykonania przez Wykonawcę prac nieujętych w zleceniu,
 - 3) nieobecności Kierownika robót lub Zastępcy Kierownika robót podczas wykonywania zleconych prac,
 - 4) braku oznakowania oraz zabezpieczenia terenu prac przed dostępem osób postronnych,
 - 5) braku możliwości nawiązania z Wykonawcą lub Kierownikiem robót łączności telefonicznej w okresie przekraczającym 60 minut w czasie, o którym mowa w §3 ust. 16,
 - 6) niedopełnienie wymogu zatrudnienia Pracowników wykonujących prace – czynności będące przedmiotem umowy określone w § 1, na podstawie umowy o pracę w rozumieniu przepisów Kodeksu Pracy,
 - 7) niewykonania lub nieprawidłowego wykonania czynności określonych w § 1, ust. 4 pkt 1,
 - 8) niewykonania lub nieprawidłowego wykonania czynności określonych w § 1, ust. 4 pkt 2,
 - 9) niewykonania lub nieprawidłowego wykonania czynności określonych w § 1, ust. 4 pkt 3,
 - 10) niewykonania lub nieprawidłowego wykonania czynności określonych w § 1, ust. 4 pkt 4,
 - 11) niewykonania lub nieprawidłowego wykonania czynności określonych w § 1, ust. 4 pkt 5 i 6,
 - 12) niezastosowania oleju biodegradowalnego przy realizacji prac wchodzących w zakres przedmiotu umowy,
 - 13) braku wyposażenia maszyn i urządzeń pracujących na powierzchniach leśnych w odpowiednie zestawy do pochłaniania rozlanego paliwa lub oleju oraz innych płynów technologicznych,
 - 14) rozwiązania umowy z przyczyn leżących po stronie Wykonawcy.
2. Wykonawca zobowiązany jest do zapłacenia kary umownej za:
 - 1) Niewykonanie lub nieprawidłowe wykonanie prac (ilościowo, jakościowo, poprzez zastosowanie materiałów niezgodnych ze wskazaniami wykonawczymi) w zleconym terminie lub zakresie zgodnie z § 3 ust. 1 – w wysokości 10% wartości brutto pozycji zlecenia oznaczonej jako pozycja wniosku, zawierającego niewykonane lub nieprawidłowo wykonane prace, za każdy dzień zwłoki. W przypadku niedotrzymania terminu zawartego w § 3 ust. 2 – w wysokości 250 zł brutto za każdą rozpoczętą godzinę zwłoki. W obu przypadkach podstawą naliczania kar będzie protokół stwierdzający nieprawidłowość wykonanych prac.
 - 2) wykonanie przez Wykonawcę prac nieujętych w zleceniu – w wysokości 500 zł brutto za każdy stwierdzony przypadek, ponadto Wykonawca zobowiązuje się do naprawienia ewentualnych szkód powstałych z tego tytułu w terminie nie dłuższym niż jeden miesiąc,
 - 3) każdą stwierdzoną nieobecność Kierownika robót lub jego zastępcy zgłoszonego zgodnie z §3 ust. 16 – w wysokości 500 zł brutto. Obecność pracownika będącego pod wpływem alkoholu lub innych używek jest równoznaczna z jego nieobecnością,
 - 4) każdy stwierdzony brak oznakowania oraz zabezpieczenia terenu prac przed dostępem osób postronnych w wysokości 500 zł brutto.
 - 5) każdy stwierdzony brak możliwości nawiązania z Kierownikiem robót lub jego zastępcą zgłoszonym zgodnie z §3 ust. 16 łączności telefonicznej w czasie przekraczającym 60 minut – w wysokości 500 zł brutto,
 - 6) niedopełnienie wymogu zatrudnienia Pracowników wykonujących prace – czynności będące przedmiotem umowy określone w § 1, na podstawie umowy o pracę w rozumieniu przepisów Kodeksu Pracy, Wykonawca zapłaci Zamawiającemu kary umowne w wysokości kwoty minimalnego wynagrodzenia za pracę ustalonego na podstawie przepisów o minimalnym wynagrodzeniu za pracę brutto (obowiązujących w chwili stwierdzenia przez Zamawiającego niedopełnienia przez Wykonawcę wymogu zatrudnienia Pracowników

- na podstawie umowy o pracę w rozumieniu przepisów Kodeksu Pracy) oraz liczby miesięcy w okresie realizacji Umowy, w którym nie dopełniono przedmiotowego wymogu.
- 7) niewykonanie w terminie lub nieprawidłowe wykonanie czynności określonych w § 1, ust. 4 pkt 1 w wysokości 2 % wartości zamówienia brutto określonego w § 4, ust. 1 lit b,
 - 8) niewykonanie w terminie lub nieprawidłowe wykonanie czynności określonych w § 1, ust. 4 pkt 2, w wysokości 0,5% wartości zamówienia brutto określonego w § 4, ust. 1 lit. c, za każdy niedotrzymany termin kontroli,
 - 9) niewykonanie w terminie lub nieprawidłowe wykonanie czynności (ilościowo, jakościowo, poprzez zastosowanie materiałów niezgodnych ze wskazaniami wykonawczymi) określonych w § 1, ust. 4 pkt 3 w wysokości 0,5% wartości zamówienia brutto określonego w § 4, ust. 1 lit. c, za każdy niedotrzymany termin kontroli,
 - 10) niewykonanie w terminie lub nieprawidłowe wykonanie czynności określonych w § 1, ust. 4 pkt 4 w wysokości 500 zł brutto,
 - 11) niewykonanie w terminie lub nieprawidłowe wykonanie czynności określonych w § 1, ust. 4 pkt 5 i 6 w wysokości 1% wartości zamówienia brutto określonego w § 4, ust. 1 lit. c za każdy stwierdzony przypadek potwierdzony wpisem Zamawiającego do elektronicznej książki obiektu,
 - 12) niezastosowanie oleju biodegradowalnego przy realizacji prac wchodzących w zakres przedmiotu umowy – w wysokości 1000 zł brutto za każdy stwierdzony przypadek,
 - 13) brak wyposażenia maszyn i urządzeń pracujących na powierzchniach leśnych w odpowiednie zestawy do pochłaniania rozlanego paliwa lub oleju oraz innych płynów technologicznych – w wysokości 1000 zł brutto za każdy stwierdzony przypadek,
 - 14) rozwiązanie umowy z przyczyn leżących po stronie Wykonawcy, Wykonawca zapłaci Zamawiającemu karę umowną w wysokości 20% wartości brutto maksymalnego całkowitego wynagrodzenie Wykonawcy z tytułu realizacji przedmiotu umowy, o którym mowa w §4 ust. 1.
3. Zapłata kar umownych nie wyłącza prawa Zamawiającego do dochodzenia odszkodowania na zasadach ogólnych kodeksu cywilnego za poniesioną szkodę.
 4. Wykonawca wyraża zgodę na potrącenie kar umownych z przedłożonej faktury na podstawie noty księgowej.
 5. Łączna wysokość kar umownych nie przekroczy 40% maksymalnego całkowitego wynagrodzenia Wykonawcy brutto, o którym mowa w § 4 ust. 1.

§ 10

(Podwykonawstwo)

1. Wykonawca może powierzyć podwykonawcy wykonanie części zamówienia.
2. Wykonawca przed przystąpieniem do wykonania zamówienia zobowiązany jest do podania Zamawiającemu nazwy, danych kontaktowych oraz przedstawicieli, podwykonawców zaangażowanych w realizację przedmiotu zamówienia, jeżeli są już znani oraz w trakcie realizacji zamówienia, zawiadamia Zamawiającego o zmianie tych danych, a także przekazuje Zamawiającemu wymagane informacje na temat nowych podwykonawców, którym w późniejszym okresie zamierza powierzyć realizację prac objętych przedmiotem zamówienia.
3. W przypadku podwykonawcy na którego zasoby Wykonawca powoływał się, na zasadach określonych w art. 118 ust. 1 Pzp, w celu wykazania spełnienia warunków udziału w postępowaniu, zmiana lub rezygnacja z podwykonawcy może nastąpić jeżeli Wykonawca wykaże Zamawiającemu, że proponowany inny podwykonawca lub wykonawca samodzielnie spełnia je w stopniu nie mniejszym niż podwykonawca, na którego zasoby wykonawca powoływał się w trakcie postępowania o udzielenie zamówienia i nie zachodzą wobec tego podmiotu podstawy wykluczenia.
4. Powierzenie wykonania części zamówienia podwykonawcom nie zwalnia Wykonawcy, z odpowiedzialności za należyte wykonanie tego zamówienia.

5. Niewykonanie lub nienależyte wykonanie przez Podwykonawcę prac upoważnia Zamawiającego do żądania od Wykonawcy odsunięcia Podwykonawcy od realizacji prac. Odpowiednio do zaistniałych okoliczności Wykonawca zobowiązany jest wówczas bezzwłocznie rozwiązać umowę zawartą z Podwykonawcą. W takiej sytuacji Wykonawca realizuje prace samodzielnie.
6. Wykonawca jest odpowiedzialny za to, aby wszystkie uprawnienia przysługujące Zamawiającemu wobec Wykonawcy mogły być realizowane wobec Podwykonawcy, nawet jeżeli poszczególne postanowienia Umowy nie stwierdzają tego wprost.

§ 11

(Rozwiązanie umowy)

1. Zamawiający może odstąpić od umowy:
 - 1) w terminie 30 dni od dnia powzięcia wiadomości o zaistnieniu istotnej zmiany okoliczności powodującej, że wykonanie umowy nie leży w interesie publicznym, czego nie można było przewidzieć w chwili zawarcia umowy, lub dalsze wykonywanie umowy może zagrozić podstawowemu interesowi bezpieczeństwa państwa lub bezpieczeństwu publicznemu.
 - 2) jeżeli zachodzi co najmniej jedna z następujących okoliczności:
 - a) dokonano zmiany umowy z naruszeniem art. 454 i art. 455,
 - b) wykonawca w chwili zawarcia umowy podlegał wykluczeniu na podstawie art. 108,
 - c) Trybunał Sprawiedliwości Unii Europejskiej stwierdził, w ramach procedury przewidzianej w art. 258 Traktatu o funkcjonowaniu Unii Europejskiej, że Rzeczpospolita Polska uchybiła zobowiązaniom, które ciążyą na niej na mocy Traktatów, dyrektywy 2014/24/UE, dyrektywy 2014/25/UE i dyrektywy 2009/81/WE, z uwagi na to, że zamawiający udzielił zamówienia z naruszeniem prawa Unii Europejskiej.
 - 3) Zamawiający zastrzega sobie prawo odstąpienia od umowy ze skutkiem natychmiastowym w przypadku, gdy Wykonawca w sposób świadomy wyrządzi szkodę w środowisku lub mieniu Zamawiającego.
 - 4) W przypadku ogłoszenia likwidacji Wykonawcy, zajęcia jego majątku.
2. W przypadkach wskazanych w ustępie 1, pkt 1), 2) i 4) Wykonawca może żądać jedynie wynagrodzenia należnego z tytułu faktycznie wykonanych prac.
3. Zamawiający zastrzega sobie prawo rozwiązania umowy ze skutkiem natychmiastowym w przypadku, gdy spełni się przynajmniej jedna z poniższych przesłanek:
 - 1) Wykonawca nie zrealizuje w określonym w zleceniu terminie prac wskazanych do wykonania, w trzech zleceniach,
 - 2) Wykonawca dwukrotnie wykona prace nieujęte w zleceniach,
 - 3) Wykonawca wykona nienależycie prace zlecone w trzech zleceniach,
 - 4) Wykonawca wyrządzi szkodę w środowisku leśnym lub mieniu Zamawiającego,
 - 5) Wykonawca nie dopełni w okresie obowiązywania umowy obowiązku zachowania ciągłości umowy ubezpieczenia, w tym z powodu brak zapłacenia należnych składek.
4. Odnosnie przesłanek wskazanych w ust. 3 pkt 1), 2), 3), 4) oraz 5) każda zlecona czynność w ramach zlecenia, co do której nastąpiła dana przesłanka będzie traktowana jako oddzielny przypadek.

§ 12

(Postanowienia dodatkowe)

1. Istotna zmiana umowy wymaga przeprowadzenia nowego postępowania o udzielenie zamówienia.
2. Zmiana kierownika robót o którym mowa w § 3 ust. 16 nie wymaga zmiany umowy.
3. Dopuszczalna jest zmiana postanowień umownych w przypadkach przewidzianych w art. 455 ust. 1 pkt. 3 i 4 Prawa zamówień publicznych.
4. Zamawiający przewiduje możliwość zmiany cen jednostkowych, o których mowa w § 4 ust. 3, 4, 5 (załączniki nr 2a, 2b, 2c do umowy), stanowiących podstawę do ustalenia

wynagrodzenia Wykonawcy na podstawie art. 439 Prawa zamówień publicznych, w przypadku zmiany cen materiałów lub kosztów związanych z realizacją zamówienia.

5. Zmiana wynagrodzenia (waloryzacja cen jednostkowych) o której mowa w ust. 4 może nastąpić nie wcześniej niż od sierpnia 2024 r. w przypadku, gdy wskaźnik wzrostu cen i usług konsumpcyjnych ogłoszony w komunikacie Prezesa Głównego Urzędu Statystycznego za I półrocze 2024 r. liczony w stosunku do wskaźnika za I półrocze 2023 r., będzie wynosił co najmniej 10 %, przy czym wartość zmiany wynagrodzenia Wykonawcy za poszczególne czynności będące przedmiotem umowy nie przekroczy wartości wzrostu tego wskaźnika, a wartość wzrostu wynagrodzenia z tego tytułu nie przekroczy 50% ceny ofertowej dla całości zamówienia.
6. Zmiana wynagrodzenia, o którym mowa w ust. 4 i 5 może nastąpić na pisemny wniosek Wykonawcy, po opublikowaniu wskaźnika GUS za I półrocze 2024 r. i dotyczyć będzie wynagrodzenia za usługi jeszcze niewykonane.
7. Zmiany niniejszej umowy wymagają formy pisemnej pod rygorem nieważności.
8. W przypadku powstania sporu na tle realizacji niniejszej umowy strony zawartej umowy, zgodnie oświadczają, że poddają się rozstrzygnięciu sądu właściwego dla siedziby Zamawiającego
9. Wykonanie umowy nie wiąże się z przetwarzaniem danych osobowych, w rozumieniu Ustawy o ochronie danych osobowych, dla których Administratorem Danych jest Prezydent m.st. Warszawy, a co za tym idzie, nie wiąże się z dostępem do systemów informatycznych Urzędu m.st. Warszawy lub Lasów Miejskich – Warszawa.
10. Przeniesienie przez Wykonawcę praw i obowiązków wynikających z niniejszej umowy może nastąpić wyłącznie za pisemną zgodą Zamawiającego.
11. W sprawach nie uregulowanych umową będą miały zastosowanie przepisy ustawy z dnia 23.04.1964 r. Kodeks cywilny i ustawy z dnia 11 września 2019 r. Prawo zamówień publicznych.
12. Umowę sporządzono w 3 jednobrzmiących egzemplarzach w języku polskim, dwa dla Zamawiającego, jeden dla Wykonawcy.
13. Klauzula informacyjna RODO stanowi załącznik nr 9 do umowy
14. Integralną częścią niniejszej umowy są załączniki:
 - 1a) Szczegółowy opis przedmiotu zamówienia – Utrzymanie i konserwacja drewnianych urządzeń oraz urządzeń do odłowu dzików w kompleksach leśnych m.st. Warszawy,
 - 1b) Wykaz placów zabaw, dla których Wykonawca będzie realizował naprawy, utrzymanie i konserwacje istniejących urządzeń zabawowych, a także przeglądy okresowe,
 - 1c) Opis przedmiotu zamówienia – część dotycząca placów zabaw wskazanych w załączniku nr 1b do umowy,
 - 2) Oferta wykonawcy,
 - 2a) Formularz cenowy dot. utrzymania i konserwacji urządzeń wskazanych w § 1, ust. 1 pkt 1 i 2 umowy
 - 2b) Formularz cenowy dot. realizacji przeglądów rocznych określonych w § 1 ust. 4. pkt 1 umowy
 - 2c) Formularz cenowy dot. realizacji czynności konserwacyjnych określonych w § 1, ust. 4 pkt od 2 do 6 umowy
 - 3) Klauzula informacyjna dotycząca przetwarzania danych osobowych osób wskazanych do kontaktu i realizacji umowy,
 - 4) Dokumenty potwierdzające uprawnienia osób, które będą prowadzić kontrole funkcjonalne oraz przeglądy roczne
 - 5) Gwarancja
 - 6) Polisa ubezpieczeniowa Wykonawcy
 - 7) Protokół stwierdzający nieprawidłowość wykonanych prac
 - 8) Wzór zlecenia
 - 9) Informacja o przetwarzaniu danych osobowych

ZAMAWIAJĄCY

WYKONAWCA

Informacja o przetwarzaniu danych osobowych – zamówienie publiczne powyżej 130 000 zł

Zgodnie z art. 13 ust. 1 i ust. 2 Rozporządzenia Parlamentu Europejskiego i Rady (UE) 2016/679 z dnia 27 kwietnia 2016 r. w sprawie ochrony osób fizycznych w związku z przetwarzaniem danych osobowych i w sprawie swobodnego przepływu takich danych oraz uchylenia dyrektywy 95/46/WE (ogólne rozporządzenie o ochronie danych, dalej jako RODO) (Dz. U. UE. L. z 2016 r. Nr 119, z późn. zm.), informujemy, że:

1. Administrator danych osobowych

Administratorem Pani/Pana danych osobowych jest Dyrektor Lasów Miejskich - Warszawa, z siedzibą przy ul. Korkowej 170A, 04-549 Warszawa. Z administratorem może się Pani/Pan skontaktować poprzez adres e-mail: sekretariat@lasymiejskie.waw.pl, telefonicznie: 22 612 25 60 lub pisemnie na adres korespondencyjny wskazany powyżej.

2. Inspektor ochrony danych

Administrator wyznaczył Inspektora Ochrony Danych, z którym może się Pani/Pan skontaktować w sprawach ochrony i przetwarzania swoich danych osobowych pod adresem e-mail: iod@lasymiejskie.waw.pl lub pisemnie na adres naszej siedziby, wskazany w ust. pkt.

3. Cele i podstawy prawne przetwarzania

Jako Administrator będziemy przetwarzać Pani/Pana dane osobowe w trybie art. 6 ust. 1 lit. c RODO w związku z ustawą z dnia 11 września 2019 r. – Prawo zamówień publicznych z celu związanym z postępowaniem o udzielenie zamówienia publicznego.

4. Okres przechowywania

Pani/Pana dane osobowe będą przechowywane przez okres niezbędny do realizacji celów określonych w pkt. 3, a po tym czasie przez okres oraz w zakresie wymaganym przez przepisy powszechnie obowiązującego prawa.

5. Odbiorcy danych

Odbiorcami Pani/Pana danych osobowych będą osoby lub podmioty, którym udostępniona zostanie dokumentacja postępowania w oparciu o art. 18 oraz art. 74 ust. 1 ustawy z dnia 11 września 2019 r. Prawo zamówień publicznych, dalej „ustawa Pzp”. Do Pani/Pana danych mogą też mieć dostęp podmioty przetwarzające dane w imieniu Administratora, np. dostawca BIP, obsługa informatyczna systemu elektronicznego obiegu dokumentów, jak również inni administratorzy danych osobowych, przetwarzający dane we własnym imieniu np.: Poczta Polska lub obsługa prawna.

6. Prawa osób, których dane dotyczą:

Zgodnie z RODO przysługuje Pani/Panu:

- a) prawo dostępu do swoich danych osobowych oraz otrzymania ich kopii – każda osoba, której dane przetwarzamy jest uprawniona do uzyskania informacji o swoich danych osobowych zgodnie z art. 15 RODO;
- b) prawo do sprostowania (poprawiania) swoich danych osobowych – w przypadku, gdy dane osobowe przetwarzane przez Administratora są nieprawidłowe lub niekompletne to każda osoba, której dane dotyczą może żądać odpowiednio ich poprawienia lub uzupełnienia zgodnie z art. 16 RODO;
- c) ograniczenia przetwarzania danych osobowych – z ważnych przyczyn, np.: kwestionowanie legalności przetwarzania danych osobowych, zgodnie z art. 18 RODO;

Jeżeli chce Pani/Pan skorzystać z któregokolwiek z tych uprawnień prosimy o kontakt z Inspektorem Ochrony Danych, który został wskazany w pkt. 2 lub pisemnie na adres korespondencyjny, wskazany w pkt. 1. Przysługuje Pani/Panu prawo wniesienia skargi do organu nadzorczego na niezgodne z RODO przetwarzanie Pani/Panu danych osobowych. Organem właściwym dla ww. skargi jest: Prezes Urzędu Ochrony Danych Osobowych, ul. Stawki 2, 00-193 Warszawa.

7. Informacja o wymogu/dobrowolności podania danych

Obowiązek podania przez Panią/Pana danych osobowych bezpośrednio Pani/Pana dotyczących jest wymogiem ustawowym określonym w przepisach ustawy Pzp, związanym z udziałem w postępowaniu o udzielenie zamówienia publicznego. Konsekwencje niepodania określonych danych wynikają z ustawy Pzp.

GWARANCJA JAKOŚCI NA WYKONANE ROBOTY

Gwarant:

NIP:

REGON:

reprezentowany przez:

Przedmiot objęty gwarancją:

.....

którego Zamawiającym jest: Miasto Stołeczne Warszawa -Plac Bankowy 3/5, 00-950 Warszawa, NIP 525-22-48-481 reprezentowane przez Lasy Miejskie – Warszawa, ul. Korkowa 170A, 04-549 Warszawa.

Uprawniony z gwarancji: podmiot, który występuje jako Zamawiający w Umowie jak również każdy podmiot, na rzecz którego Zamawiający przełał swoje prawa i obowiązki wynikające z Umowy, a także następca prawny Zamawiającego.

Data odbioru końcowego:

1. Oświadczenie i zapewnienia Gwaranta

Gwarant niniejszym oświadcza i zapewnia Uprawnionego z Gwarancji, że objęty niniejszą Gwarancją przedmiot gwarancji został wykonany prawidłowo, zgodnie z Umową a także zgodnie z najlepszą wiedzą Gwaranta oraz aktualnie obowiązującymi zasadami wiedzy technicznej, sztuki budowlanej oraz obowiązującymi przepisami prawa, w tym istniejącymi w tym zakresie Polskimi Normami. Poprzez niniejszą Gwarancję Gwarant przyjmuje na siebie wszelką odpowiedzialność za wady przedmiotu gwarancji powstałe na skutek niezachowania przez Gwaranta któregokolwiek z obowiązków Gwaranta określonych powyżej.

2. Odpowiedzialność Gwaranta wynikająca z Gwarancji

Gwarant będzie odpowiedzialny wobec Uprawnionego z Gwarancji za wszelkie wady przedmiotu gwarancji, które wyjdą na jaw po dacie odbioru końcowego przedmiotu gwarancji przez Zamawiającego (od Uprawnionego z Gwarancji) – aż do upływu terminu wynikającego z niniejszej Gwarancji.

Odpowiedzialność Gwaranta za wady przedmiotu gwarancji obejmuje zarówno wady, które ujawniły się po dacie odbioru końcowego przedmiotu gwarancji przez Zamawiającego (Uprawnionego z Gwarancji), lecz powstały przed tą datą, jak również te wady, które powstały po dokonaniu odbioru końcowego przedmiotu gwarancji przez Inwestora, lecz za które odpowiedzialność ponosi Gwarant.

Odpowiedzialność Gwaranta wynikająca z Gwarancji obejmuje obowiązek usunięcia wad przedmiotu gwarancji, które zostaną Gwarantowi notyfikowane do upływu terminu wynikającego z Gwarancji. W przypadku nie usunięcia wad przedmiotu gwarancji w terminie wskazanym przez Uprawnionego z Gwarancji lub gdy wady usunąć się nie dadzą, Uprawniony z Gwarancji będzie uprawniony do wykonywania uprawnień opisanych poniżej w procedurze reklamacyjnej.

3. Termin obowiązywania Gwarancji

Odpowiedzialność Gwaranta z tytułu niniejszej gwarancji rozpoczyna się z dniem odbioru końcowego prac przez Zamawiającego i kończy się po upływie miesięcy (zgodnie z ofertą) licząc od tej daty.

W przypadku usunięcia przez Gwaranta istotnej wady lub wykonania wadliwej części przedmiotu gwarancji na nowo, termin Gwarancji na część, w której wada/y została usunięta, biegnie na nowo od chwili usunięcia wady.

W innych przypadkach termin Gwarancji ulega przedłużeniu o czas, w ciągu którego wskutek wady przedmiotu gwarancji, Uprawniony z gwarancji nie mógł korzystać z przedmiotu gwarancji.

4. Procedura reklamacyjna

Uprawniony z Gwarancji jest obowiązany zawiadomić Gwaranta o dostrzeżonej wadzie przedmiotu gwarancji, która to wada wyszła na jaw po dokonaniu odbioru końcowego przedmiotu gwarancji przez Zamawiającego – nie później niż w terminie 5 dni roboczych od daty jej dostrzeżenia.

Informacja o dostrzeżonej wadzie przedmiotu gwarancji powinna mieć formę pisemną (list polecony ze zwrotnym poświadczeniem odbioru) oraz zawierać wykaz dostrzeżonych wad związanych z wykonanym przez Gwaranta przedmiotem gwarancji, wskazywać termin i miejsce oględzin, nie krótszy jednakże niż 3 dni od daty otrzymania przez Gwaranta pisemnego powiadomienia o wadach oraz zawierać wskazany przez Uprawnionego z Gwarancji termin na usunięcie wad, który powinien być wskazany jako termin w dniach lub tygodniach od daty podpisania protokołu, o którym mowa niżej. Istnienie wady stwierdza się protokolarnie.

W ramach niniejszej Gwarancji Gwarant ma obowiązek być obecny przy spisywaniu protokołu. W protokole odnotowany zostanie termin na usunięcie wad przedmiotu gwarancji przez Gwaranta liczony od daty podpisania protokołu. Ewentualny brak obecności Gwaranta przy spisywaniu protokołu Gwarant uzasadni, udokumentuje i uprzednio notyfikuje Uprawnionemu z Gwarancji. W przypadku niewykonania tego obowiązku przez Gwaranta, Gwarant upoważnia Uprawnionego z Gwarancji do odnotowania tego faktu w protokole i wykonywania uprawnień z niniejszej Gwarancji przez Uprawnionego z Gwarancji w sposób, w jaki Uprawniony z Gwarancji powinien je wykonywać w przypadku odmowy przez Gwaranta usunięcia wad.

Jeśli Gwarant uzasadni i udokumentuje Uprawnionemu z Gwarancji przyczyny z powodu których nie mógł być obecny w dniu i miejscu wyznaczonym na podpisanie protokołu, Uprawniony z Gwarancji ma prawo wyznaczyć nowy termin podpisania protokołu. Ponowny brak obecności Gwaranta z jakiegokolwiek przyczyny przy podpisywaniu protokołu upoważnia Uprawnionego z Gwarancji do wykonywania uprawnień jak wyżej, tj. do wykonywania uprawnień z Gwarancji w sposób, jakby Gwarant odmówił usunięcia wad.

Usunięcie wad przedmiotu gwarancji przez Gwaranta zostanie stwierdzone protokolarnie przez Uprawnionego z Gwarancji w terminie 7 dni od dnia pisemnego zgłoszenia usunięcia wad przez Gwaranta.

Jeżeli Gwarant odmówi usunięcia wad, a z protokołu wynika, że są to wady, za które odpowiedzialność ponosi Gwarant (za odmowę usunięcia wad uważana będzie również odmowa podpisania przez Gwaranta protokołu, o którym mowa wyżej), nie usunie wad w terminie wyznaczonym przez Uprawnionego z Gwarancji, Uprawniony z Gwarancji będzie uprawniony usunąć wady na koszt i ryzyko Gwaranta.

Powyższe nie wyłącza innych uprawnień Uprawnionego z Gwarancji, wynikających z Umowy.

Podpis Gwaranta

Złącznik nr 7 do umowy
Warszawa, dnia

Protokół stwierdzający nieprawidłowość wykonanych prac

Dotyczy: realizacji umowy nr LMW/...../..... z dnia, w przedmiocie wykonania:

.....
.....

Uwagi:

.....
.....
.....
.....
.....
.....
.....
.....
.....
.....
.....
.....
.....
.....
.....
.....

Niniejszy protokół sporządzono w dwóch jednobrzmiących egzemplarzach, po jednym dla Zamawiającego oraz Wykonawcy.

Zamawiający:

Wykonawca:

(WZÓR ZLECENIA)

do umowy nr LMW/ /2022 z dnia . .2022

ZLECENIE WYKONANIA ROBÓT

Nr(nr zlecenia)z dnia: (data wystawienia zlecenia)

Przez: (nazwa i adres wykonawcy)

Czynności									
Lp.	Poz. wn. (przykład)	Oddz. (przykład)	Opis i zakres robót (przykład)	Jm	Ilość	Stawka jedn. zł	Wartość zł	Termin wyk.	Uwagi (przykład)
1	202200476- ZALES	30302 -1	KOSZ-K: koszenie na międzyrzędach	HA	0,28	stawka i wartość zgodnie z ofertą Wykonawcy		termin wykonania zleconych prac np. 31.03.2023	Wykazanie powierzchni C przy ul. Kozia górka
2	202200496- ZALES	30302 -1	KOSZ-K: koszenie na międzyrzędach	HA	0,20	stawka i wartość zgodnie z ofertą Wykonawcy		termin wykonania zleconych prac np. 31.03.2023	Wykazanie powierzchni G przy ul. Kozia górka
3	202200497- ZALES	30302 -1	KOSZ-K: koszenie na międzyrzędach	HA	0,90	stawka i wartość zgodnie z ofertą Wykonawcy		termin wykonania zleconych prac np. 31.03.2023	Wykazanie powierzchni H przy ul. Kozia górka
4	202200498- ZALES	30302 -1	KOSZ-K: koszenie na międzyrzędach	HA	1,00	stawka i wartość zgodnie z ofertą Wykonawcy		termin wykonania zleconych prac np. 31.03.2023	Wykazanie powierzchni I przy ul. Kozia górka

Jm	Ilość	Wartość zł
HA	2,38	suma wartości zleconych prac dla jednostki miary
Suma:		suma wartości zleconych prac

W czasie przekazywania powierzchni o wykonania (niepotrzebne skreślić):

- zapoznano wykonawcę z granicami powierzchni objętej czynnościami gospodarczymi, wskazano miejsca i sposób oznakowania powierzchni na czas wykonania prac związanych z pozyskaniem i zrywką drewna;
- zwrócono uwagę na mogące wystąpić zagrożenia: linie energetyczne i telefoniczne, bliskie sąsiedztwo dróg publicznych, silną penetrację obszarów lesnych przez ludzi, nachylony teren, podmokły teren, drzewa postrzelane, drzewa trudne do ścinki, drzewa zawieszane

oraz:

- zobowiązano wykonawcę do ochrony: nalotów i podrostów, pni przy zrywce, pozostawienia drzew dziuplastych i z płasim gniazdami, kep ekologicznych

oraz:

Zlecający

Sprawdził

Zatwierdził

Wykonawca
(nazwa i adres Wykonawcy)

Oferta

Sygnatura postępowania	LM-W.ZP.260.1.2024
Nazwa postępowania	Utrzymanie i konserwacja drewnianych urządzeń oraz urządzeń do odłowu dzików, a także przeglądy i konserwacja urządzeń na placach zabaw w kompleksach leśnych m.st. Warszawy.

Dane wykonawcy/wykonawców wspólnie ubiegających się o udzielenie zamówienia

Lp.	Nazwa wykonawcy	Adres wykonawcy / województwo / NIP	E-mil wykonawcy	Czy Wykonawca jest mikroprzedsiębiorstwem albo małym albo średnim przedsiębiorstwem ¹⁾
1.				Mikroprzedsiębiorstwo – Małe przedsiębiorstwo – Średnie przedsiębiorstwo –
2.				
....				

¹⁾ **Mikroprzedsiębiorstwo:** przedsiębiorstwo, które zatrudnia mniej niż 10 osób i którego roczny obrót lub roczna suma bilansowa nie przekracza 2 milionów EUR.

Małe przedsiębiorstwo: przedsiębiorstwo, które zatrudnia mniej niż 50 osób i którego roczny obrót lub roczna suma bilansowa nie przekracza 10 milionów EUR.

Średnie przedsiębiorstwa: przedsiębiorstwa, które nie są mikroprzedsiębiorstwami ani małymi przedsiębiorstwami i które zatrudniają mniej niż 250 osób i których roczny obrót nie przekracza 50 milionów EUR lub roczna suma bilansowa nie przekracza 43 milionów EUR.

Numer rachunku bankowego, na który należy zwrócić wadium:

- Oferuję/my wykonanie przedmiotu zamówienia zgodnie z wymaganiami określonymi w SWZ :**
za kwotę brutto zł
(słownie złotych:.....),
- Oferujemy czas naprawy lub demontażu w trybie interwencyjnym dla urządzeń zagrażających bezpieczeństwu osób (maksymalny możliwy czas naprawy lub demontażu wynosi 12 godzin od otrzymania zlecenia):**
 - do 4 godzin włącznie od otrzymania zlecenia – 20 pkt;
 - powyżej 4 godzin do 8 godzin włącznie od otrzymania zlecenia – 10 pkt;
 - powyżej 8 godzin włącznie do 12 godzin od otrzymania zlecenia – 0 pkt.
- Oferujemy gwarancję utrzymania parametrów jakościowych i technicznych przez wymieniany/remontowany element:**
 - 36 miesięcy (lub więcej:) – 10 pkt;
 - 24 miesięcy – 5 pkt;
 - 12 miesięcy – 0 pkt.
- Oferujemy posiadanie uprawnień do certyfikacji urządzeń zabawowych zgodnie z normą PN-EN 1176 i PN-EN 1177**
 - Wykonawca dysponuje osobą posiadającą ww. uprawnienia – 10 pkt;
 - Wykonawca nie dysponuje osobą posiadającą ww. uprawnienia – 0 pkt.

5. W pkt 2, 3 i 4 należy zaznaczyć jeden kwadrat. W przypadku, kiedy Wykonawca w danym punkcie nie zaznaczy żadnego z kwadratów lub zaznaczy więcej niż jeden kwadrat, Zamawiający przyzna Wykonawcy w tym kryterium 0 pkt.
6. Oświadczam/y, że zapoznałem/liśmy się z wymaganiami zamawiającego, dotyczącymi przedmiotu zamówienia, zamieszczonymi w Specyfikacji Warunków Zamówienia wraz z załącznikami i nie wnoszę/wnosimy do nich żadnych zastrzeżeń.
7. Oświadczam/y, że uważam/y się za związanych niniejszą ofertą przez okres 30 dni od upływu terminu składania ofert.
8. Oświadczam/y, że jestem/-śmy mikro przedsiębiorcą** / małym przedsiębiorcą** / średnim przedsiębiorcą**
9. Oświadczam/y, że zrealizuję/emy zamówienie zgodnie ze Specyfikacją Warunków Zamówienia.
10. Oświadczam/y, że informacje i dokumenty zawarte w Ofercie na stronach od nr do nr stanowią tajemnicę przedsiębiorstwa w rozumieniu przepisów o zwalczaniu nieuczciwej konkurencji i zastrzegamy, że nie mogą być one udostępniane. Informacje i dokumenty zawarte na pozostałych stronach oferty są jawne.
(W przypadku utajnienia oferty Wykonawca nie później niż w terminie składania ofert zobowiązany jest wykazać, iż zastrzeżone informacje stanowią tajemnicę przedsiębiorstwa w szczególności określając, w jaki sposób zostały spełnione przesłanki, o których mowa w art. 11 ust. 2 ustawy z 16 kwietnia 1993 r. o zwalczaniu nieuczciwej konkurencji (tj. Dz. U. z 2018 r. poz. 419 ze zm.).
11. Oświadczam/y, że zamierzamy powierzyć realizację następujących części zamówienia podwykonawcom***

Lp.	Część zamówienia powierzona do realizacji podwykonawcy	Nazwa/firma podwykonawcy

12. Oświadczam, że wypełniłem obowiązki informacyjne przewidziane w art. 13 lub art. 14 RODO¹ wobec osób fizycznych, od których dane osobowe bezpośrednio lub pośrednio pozyskałem w celu ubiegania się o udzielenie zamówienia publicznego w niniejszym postępowaniu.²
13. Oświadczamy, że w podanych cenach uwzględniliśmy wszelkie koszty niezbędne do pełnej i terminowej realizacji zamówienia, zgodnie z wymaganiami Zamawiającego opisanymi w Specyfikacji Warunków Zamówienia.
14. Oświadczam/y, że w razie wybrania naszej oferty jako najkorzystniejszej zobowiązuję/emy się do podpisania umowy na warunkach określonych we wzorze umowy.

¹ Rozporządzenie Parlamentu Europejskiego i Rady (UE) 2016/679 z dnia 27 kwietnia 2016 r. w sprawie ochrony osób fizycznych w związku z przetwarzaniem danych osobowych i w sprawie swobodnego przepływu takich danych oraz uchylenia dyrektywy 95/46/WE (ogólne rozporządzenie o ochronie danych) (Dz. Urz. UE L 119 z 04.05.2016, str. 1).

² Niepotrzebne skreślić, w przypadku gdy wykonawca nie przekazuje danych osobowych innych niż bezpośrednio jego dotyczących lub zachodzi wyłączenie stosowania obowiązku informacyjnego, stosownie do art. 13 ust. 4 lub art. 14 ust. 5 RODO.

15. Zarejestrowane nazwy i adresy wykonawców występujących wspólnie** *:

.....

16. Załącznikami do niniejszego formularza, stanowiącymi integralną część oferty, są:

- 1) Załącznik nr 4a do SWZ
- 2) Załącznik nr 4b do SWZ
- 3) Załącznik nr 4c do SWZ

.....

(miejsce, data)

.....

(podpis osoby/-ób uprawnionej/-ych
do reprezentowania wykonawcy)

FORMULARZ CENOWY

Stanowi osobny plik: Załącznik nr 4a do SWZ – Formularz cenowy

Deklarujemy przeprowadzenie przeglądów rocznych placów zabaw wskazanych w załączniku 1b do SWZ w następujących kwotach:

1. za przegląd roczny (dla 5 placów zabaw)

netto:zł

(słownie:)

VAT:zł

(słownie:)

brutto:zł

(słownie:)

Zadanie realizować będzie (podać osobę i firmę) posiadający/a uprawnienia w zakresie prowadzenie przeglądów rocznych oraz posiadająca/nie posiadająca* uprawnienia do certyfikacji urządzeń w zakresie zgodności z normą PN-EN 1176 i 1177

Podpis i pieczęć uprawnionego przedstawiciela Wykonawcy

Kwoty ryczałtu za czynności konserwacyjne na placach zabaw określone w §1 ust. 4 pkt od 2 do 6 projektowanych postanowień umowy.

Miesiąc	Kwota netto	Kwota VAT (23%)	Kwota Brutto
Luty			
Marzec			
Kwiecień			
Maj			
Czerwiec			
Lipiec			
Sierpień			
Wrzesień			
Październik			
Listopad			
Grudzień			
RAZEM			

Podpis i pieczęć uprawnionego przedstawiciela Wykonawcy

.....
(pełna nazwa/firma, adres, w zależności od podmiotu: NIP/PESEL, REGON Wykonawcy / Podmiotu, na którego zasoby powołuje się wykonawca / każdego z Wykonawców w przypadku składania oferty wspólnej)

OŚWIADCZENIE O NIEPODLEGANIU WYKLUCZENIU***

składane na podstawie art. 125 ust. 1 ustawy z dnia 11 września 2019 r.

Prawo zamówień publicznych (Dz. U. z 2023 r. poz. 1605 ze zm.)

(zwane dalej: ustawa Pzp),

OŚWIADCZENIE DOTYCZĄCE WYKONAWCY *

**OŚWIADCZENIE DOTYCZĄCE PODMIOTU, NA KTÓREGO ZASOBY POWOŁUJE SIĘ WYKONAWCA*
OŚWIADCZENIE DOTYCZĄCE KAŻDEGO Z WYKONAWCÓW W PRZYPADKU SKŁADANIA OFERTY
WSPÓLNEJ ***

(*NIEWŁAŚCIWE SKREŚLIĆ)

Przystępując do postępowania o udzielenie zamówienia publicznego pn. **Utrzymanie i konserwacja drewnianych urządzeń oraz urządzeń do odłowu dzików, a także przeglądy i konserwacja urządzeń na placach zabaw w kompleksach leśnych m.st. Warszawy**, prowadzonego przez m.st. Warszawę, reprezentowane przez Dyrektora Lasów Miejskich - Warszawa, oświadczam, co następuje:

1. Oświadczam, że nie podlegam wykluczeniu z postępowania na podstawie art. 108 ust. 1 ustawy Pzp.**
2. Oświadczam, że nie jestem umieszczony na listach i nie podlegam wykluczeniu z postępowania na podstawie na podstawie art. 7 ust. 1 ustawy z dnia 13 kwietnia 2022 r. o szczególnych rozwiązaniach w zakresie przeciwdziałania wspieraniu agresji na Ukrainę oraz służących ochronie bezpieczeństwa narodowego (Dz. U. z 2022 r. poz. 835).
3. Oświadczam, że zachodzą w stosunku do mnie podstawy wykluczenia z postępowania na podstawie art. ustawy Pzp (podać mającą zastosowanie podstawę wykluczenia spośród wymienionych w art. 108 ust. 1 ustawy Pzp). Jednocześnie oświadczam, że w związku z ww. okolicznością, na podstawie art. 110 ust. 8 ustawy Pzp podjąłem następujące środki naprawcze**:
.....
4. Oświadczam, że wszystkie informacje podane w powyższy oświadczeniach są aktualne i zgodne z prawdą oraz zostały przedstawione z pełną świadomością konsekwencji wprowadzenia zamawiającego w błąd przy przedstawianiu informacji.

**niewłaściwe skreślić

*****dokument składany wraz z ofertą odrębnie przez Wykonawcę, Podmiot, na którego zasoby powołuje się wykonawca / każdego z Wykonawców w przypadku składania oferty wspólnej)**

OŚWIADCZENIE O SPEŁNIANIU WARUNKÓW UDZIAŁU W POSTĘPOWANIU**

składane na podstawie art. 125 ust. 1 ustawy z dnia 11 września 2019 r.

Prawo zamówień publicznych (Dz. U. z 2023 r. poz. 1605 ze zm.)

(zwane dalej: ustawa Pzp),

Na potrzeby postępowania o udzielenie zamówienia publicznego pn. **Utrzymanie i konserwacja drewnianych urządzeń oraz urządzeń do odłowu dzików, a także przeglądy i konserwacja urządzeń na placach zabaw w kompleksach leśnych m.st. Warszawy** prowadzonego przez m.st. Warszawa reprezentowane przez Dyrektora Lasów Miejskich - Warszawa, oświadczam, co następuje:

OŚWIADCZENIE DOTYCZĄCE WYKONAWCY *

OŚWIADCZENIE DOTYCZĄCE PODMIOTU, NA KTÓREGO ZASOBY POWOŁUJE SIĘ WYKONAWCA*

KAŻDEGO Z WYKONAWCÓW W PRZYPADKU SKŁADANIA OFERTY WSPÓLNEJ*

(*NIEWŁAŚCIWE SKREŚLIĆ)

1. Oświadczam, że spełniam warunki udziału w postępowaniu wskazane przez zamawiającego w **Rozdziale 8 ust. 1 SWZ**.
2. Oświadczam, że wszystkie informacje podane w powyższym oświadczeniu są aktualne i zgodne z prawdą oraz zostały przedstawione z pełną świadomością konsekwencji wprowadzenia zamawiającego w błąd przy przedstawianiu informacji.

*****dokument składany wraz z ofertą odrębnie przez Wykonawcę, Podmiot, na którego zasoby powołuje się wykonawca / każdego z Wykonawców w przypadku składania oferty wspólnej)***

(wzór)

WYKAZ USŁUG

Nazwa zamówienia: **Utrzymanie i konserwacja drewnianych urządzeń oraz urządzeń do odłowu dzików, a także przeglądy i konserwacja urządzeń na placach zabaw w kompleksach leśnych m.st. Warszawy.**

Wykonawca:
(nazwa i adres Wykonawcy)

Przedstawiamy wykaz usług wykonanych w okresie ostatnich 3 lat przed upływem terminu składania ofert (a jeśli okres działalności jest krótszy – w tym okresie) dla wykazania spełnienia warunku zdolności technicznej, zawartego w rozdz. 8 ust. 1 SWZ.

L.p	Przedmiot <i>(szczegółowy opis zakresu zrealizowanej usługi stosownie do treści warunku udziału w postępowaniu)</i>	Podmiot, na rzecz którego wykonano usługę <i>(nazwa i adres)</i>	Daty wykonania		Dowody	Informacje uzupełniające	
			od dd-mm-rrrr	do dd-mm-rrrr		Zasoby innego podmiotu	Nazwa innego podmiotu
1	2	3	4	5	6	7	8
1.
2.

1. Do wykazu należy załączyć dowody określające czy powyższe usługi zostały wykonane należycie.
2. Dowodem, o którym mowa w pkt 1 są:
 - 1) referencje bądź inne dokumenty sporządzone przez podmiot, na rzecz którego usługi były wykonywane
 - 2) oświadczenie wykonawcy – jeżeli z przyczyn niezależnych od wykonawcy nie jest w stanie uzyskać dokumentów, o którym mowa w pkt 1,

Uwaga do kol. 6. Wpisać nazwę dowodu (dokumentu) potwierdzającego, że zamówienie zostało wykonane należycie.

Uwaga do kol. 7

- 1) Zaznaczyć znakiem „X”, tylko w przypadku, gdy wykonawca polega na zasobach podmiotu udostępniającego zasoby w celu potwierdzenia spełniania warunku udziału na zasadach określonych w art. 118 ustawy.
- 2) Wykonawca nie może, po upływie terminu składania ofert, powoływać się na zdolności podmiotów udostępniających zasoby, jeżeli na etapie składania ofert nie polegał on w danym zakresie na zdolnościach podmiotów udostępniających zasoby.

Uwaga do kol. 8 Wpisać nazwę podmiotu udostępniającego zasoby

....., dn.



(pieczęć adresowa Wykonawcy)

WYKAZ OSÓB SKIEROWANYCH DO REALIZACJI ZAMÓWIENIA

dotyczy: postępowania prowadzonego w trybie przetargu nieograniczonego pn. **Utrzymanie i konserwacja drewnianych urządzeń oraz urządzeń do odłowy dzików, a także przeglądy i konserwacja urządzeń na placach zabaw w kompleksach leśnych m.st. Warszawy.**

Lp.	Imię i nazwisko	Posiadanie uprawnień do certyfikacji urządzeń zabawowych zgodnie z normą PN-EN 1176 i PN-EN 1177	Podstawa do dysponowania osobą
		<u>TAK/NIE*</u>	
		<u>TAK/NIE*</u>	

Miejsce i data

Podpis i pieczęć uprawnionego przedstawiciela Wykonawcy

**/ niepotrzebne skreśl*